

# Leiðarvísir

*Opal*™ 690Q/670/650



## ÁRÍÐANDI ÖRYGGIS LEIÐBEININGAR

Þegar raftæki eru notuð þarf ávallt að fara eftir grundvallar öryggisatriðum og meðal annars eftirfarandi:

Lesið allan leiðarvísinn áður en þið byrjið að nota saumavélina. Geymið leiðarvísinn ávallt nálægt saumavélinni. Ef þið lánið þriðja aðila véllina, látið hann þá einnig fá leiðarvísinn.

### HÆTTA - Til að minnka hættu á rafstuði

- Aldrei á að skilja saumavélina eftir tengda við rafmagn. Takið vélna ávallt úr sambandi við rafmagn eftir notkun og einnig þegar þið þurfið að hreinsa hana, losa um lok, smyrja eða þegar þið eruð að framkvæma einhverjar stillingar sem teknar eru fram í leiðarvísinum.

### VIÐVÖRUN - Til að minnka hættuna á bruna, rafstuði eða meiðslum á fólki:

- Notið saumavélina aldrei sem leikfang. Fylgjast þarf vel með þegar börn eru að nota saumavélina.
- Notið vélna eingöngu fyrir það sem hún er ætluð. Notið eingöngu áhöld og aukahluti sem samþykktir hafa verið af framleiðendum vélarinnar.
- Notið vélna aldrei ef skemmd sést á rafleiðslu hennar eða tengli, ef hún vinnur ekki rétt eða ef hún hefur dottið. Farið þá með vélna til umboðsaðilans og látið fagmann líta á hana og gera við það sem skemmst hefur.
- Notið vélna ekki ef einhver loftop í henni eru ekki opin. Haldið öllum loftopum á vélinni og fótómótstöðunni hreinum og gætið þess að engin ló eða önnur óhreinindi safnist í þau.
- Haldið fingrum frá hreyfanlegum hlutum vélarinnar. Gætið ykkar sérstaklega í kring um nálarsvæðið.
- Notið ávallt rétta stingplötu. Röng stingplata getur leitt til nálarbrota.
- Notið aldrei bognar nálar.
- Togið hvorki né ýtið á efnið þegar vélin er að flytja það. Það gæti beygt nálina og brotið hana.
- Notið öryggisglæraugu.
- Slökkvið ávallt á vélinni ("0") þegar þið eruð að stilla hana og sérstaklega þegar þið eruð að vinna í kring um nálarsvæðið, skipta um nál, þræða hana eða skipta um saumfót.
- Gætið þess að engir smáhlutir fari inn um raufar eða göt á vélinni.
- Notið vélna ekki utanhúss.
- Notið vélna ekki þar sem verið er að nota úðabrusa.
- Þegar þið hættið að nota vélna setjið allar stillingar á 0, og aftengið bæði rafleiðslu og fótómótstöðu
- Togið ekki í leiðsluna til að taka vélna úr sambandi. Takið um klóna sjálfa - eki leiðsluna.
- Fótómótstaðan er eingöngu til að láta vélna ganga. Látið enga hluti hvíla á fótómótstöðunni.
- Notið vélna aldrei ef hún er rök eða blaut.
- Ef díóðu lýsingin er brotin eða biluð verðið þið að láta umboðið eða alla vega faglærðan rafvirkja gera við.

- Ef rafleiðslan eða leiðslan að fótómótstöðunni er skemmd, verður einnig að láta umboðið eða alla vega faglærðan rafvirkja gera við þær skemmdir.
- Saumavélin er með tvöfaldri raf-einangrun. Notið eingöngu sömu hluti og eru í vélinni sjálfri. Sjá leiðbeiningar um þjónustu á tækjum sem eru með tvöfaldri einangrun

## GEYMIÐ ÞENNAN LEIÐARVÍSIR

### Eingöngu fyrir Evrópu.

Börn eldri en 8 ára mega nota þessa vél svo og aðilar með skerta starfsgetu, en þó aðeins að einhver sem kann á vélina hafi eftirlit með þeim og að þeir hafi einnig fengið tilsögn í meðferð vélarinnar . Börn mega aldrei leika sér með vélina. Börn eiga aldrei að sjá um viðhald á vélinni, nema því aðeins undir umsjá fullorðinna.

Hávaðamörk þessarar vélar undir venjulegum kringumstæðum eru minni en 75dB(A).

Eingöngu má nota fótómótstöðu af gerðinni FR2 við þessa vél en hún er framleidd af Shanghai Binao Precision Mould., Ltd.

### Fyrir utan Evrópu

Þessi vél er ekki hugsuð til nota af fólki með skerta starfsgetu (þar með talin börn) nema þau hafi fengið góða leiðsögn um hvernig eigi að nota hana og einnig að þau séu ávallt undir eftirliti aðila sem kann á vélina og gæti öryggis þeirra sem nota vélina. Börn eiga ekki að leika sér með vélina.

Hávaðamörk þessarar vélar undir venjulegum kringumstæðum eru minni en 75dB(A).

Eingöngu má nota fótómótstöðu af gerðinni FR2 við þessa vél en hún er framleidd af Shanghai Binao Precision Mould Co., Ltd.

## ÞJÓNUSTA VIÐ TÆKI MEÐ TVÖFALDA EINANGRUN

Í tækjum með tvöfalda einangrun eru tvö kerfi sem einangra vélina en engin jarðtenging. Engin jarðtenging er á tækjum með tvöfaldri einangrun og ekki á að jarðtengja slík tæki. Þjónusta við slík tæki þarfnast sérþekkingar og má alls ekki vera framkvæmd af öðrum aðilum en þeim sem hafa menntun og þekkingu til slíkra verka. Varahlutir í tæki með tvöfaldri einangrun verða að vera af nákvæmlega sömu gerð og voru í tækinu. Tæki með tvöfaldri einangrun eru oftast merkt með orðunum DOUBLE INSULATION eða DOUBLE INSULATED.





## CONTENTS

Yfirlit yfir vél .....	4	Val á saum .....	37
Fylgihlutir sem fylgja vélinni .....	5	Velja stafrófsgerð. ....	37
Tafla yfir sauma - Nytjasaumar .....	7	Forritun (670/690Q).....	38
Yfirlit yfir sauma .....	9	Valmyndin "Mínir saumar" .....	40
Stafróf .....	10	SET valmyndin .....	41
<b>Tilbúin að sauma .....</b>	<b>11</b>	<b>Saumað .....</b>	<b>43</b>
Vélin tekin upp .....	12	SAUMA RÁÐGJAFINN™ .....	44
Gengið frá að saum loknum.....	12	SAUMA RÁÐGJAFINN™ á vél 650 .....	44
Hólf fyrir fylgihluti .....	12	SAUMA RÁÐGJAFINN™ á 670/690Q .....	44
Notkun á friarminum .....	12	Saumur.....	45
Leiðslan í fótómstöðuna tengd.....	13	Kastsaumur .....	45
Tengið leiðslurnar við rafmagn og fótómstöðuna.....	13	Saum og kastsaum.....	46
Takið fytjarann úr sambandi .....	14	Þræðing.....	46
Þrýstingur á saumfót (650/670).....	14	Blindfaldur .....	46
Saumfætinum lyft og hann settur niður (650/670).....	14	Faldur .....	47
Lyftið og lækkið saumfótinn (690Q). ....	14	Hnappagöt .....	48
Skipt um saumfót.....	14	Töluáfestng .....	50
Skipt um nál .....	15	Rennilásar .....	51
Nálar.....	15	Rennilás í miðju.....	51
Keflispinnar og skifur á þá .....	16	Ístopp og viðgerðir. ....	51
Þræðing á yfirtvinnanum.....	17	Hefting - (handvirk).....	52
Þræðari fyrir nál .....	18	Skrautleg mjókkandi/breikkandi saumar (tapering) (690Q). 52	
Klippið tvinnann .....	18	Bútasaumur .....	53
Þræðing á tvíburanál. ....	19	Sérstakir saumar .....	54
Spólað á spóluna með tvinnanum í þræddri vélinni. ....	20	<b>Sprettigluggar .....</b>	<b>55</b>
Spólað á spóluna frá lóðrétta keflispinnanum. ....	20	Sprettigluggar.....	56
Spólað á spóluna frá aukalega keflispinnanum.....	21	<b>Umhirða um vélinu .....</b>	<b>59</b>
Spólan sett í vélinu .....	21	Vélin hreinsuð .....	60
Tvinnaspennan (650).....	21	Gangtruflanair og ráð við þerim.....	61
Sjálfvirk tvinnaspenna (670/690Q).....	21		
Rétt og röng tvinnaspenna .....	22		
EINSTAKT NEMA KERFI™ (690Q) .....	22		
Saumfótur P með nema .....	22		
Fótlyfta .....	22		
Byrjað að sauma .....	22		
<b>Unnið á OPAL™ 650 saumavélina .....</b>	<b>23</b>		
Aðgerðar panill (650).....	24		
Aðgerðir á skjánum.....	25		
Sauma aðgerð (650) .....	26		
Val á saum .....	28		
Velja stafrófsgerð. ....	28		
Forritun (650) .....	29		
Valmyndin "Mínir saumar" .....	31		
SET valmyndin .....	32		
<b>Unnið á Opal™ 670/690Q saumavélnar. ....</b>	<b>33</b>		
Aðgerðar panill (670/690Q).....	34		
Aðgerðir á skjánum.....	35		
Sauma aðgerð (670/690Q).....	36		

*Ath: Í þessum leiðbeiningum munum við eingöngu vísa til  
OPAL saumavélnanna sem 690Q, 670 og 650*

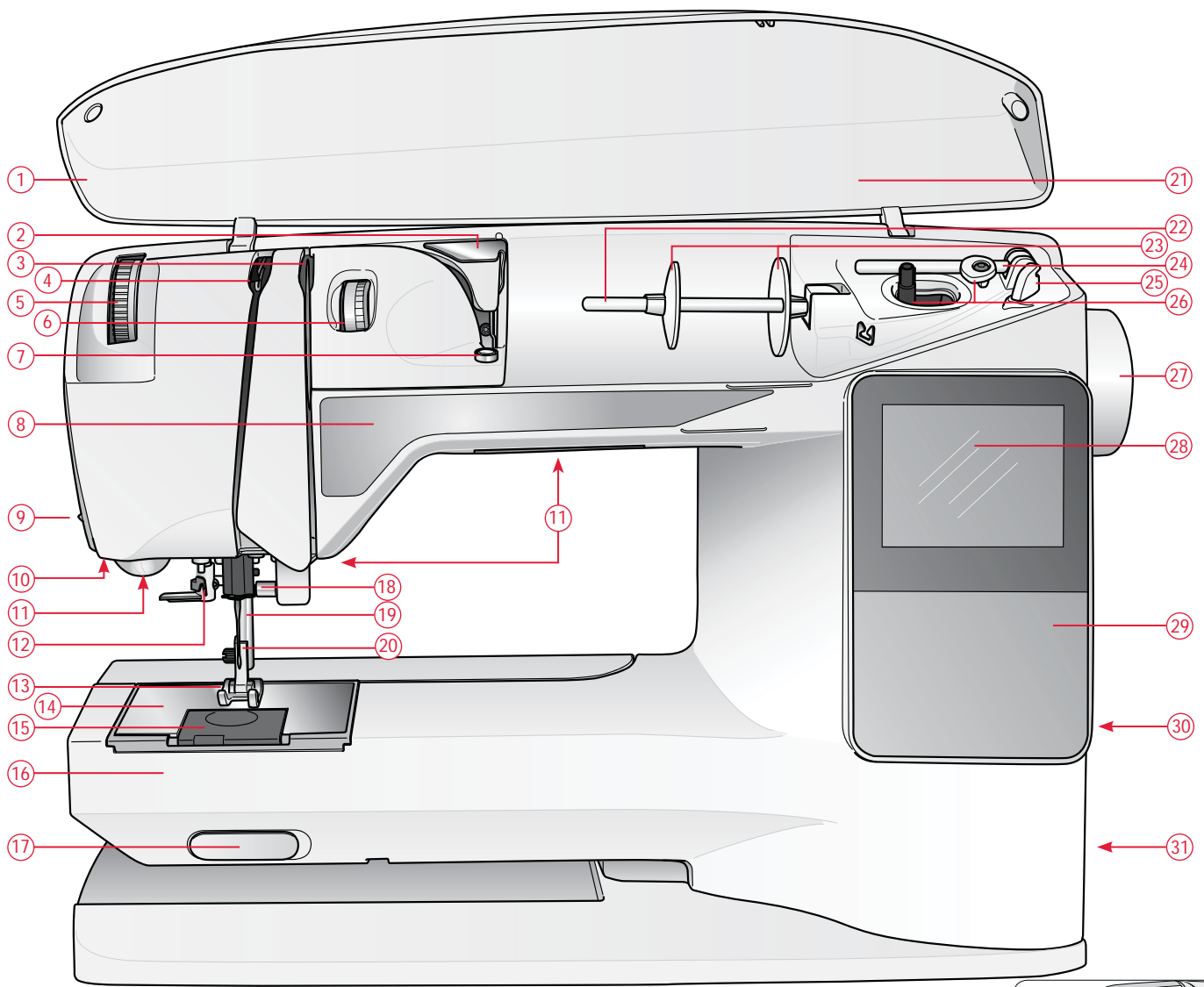

## YFIRLIT YFIR VÉL

- |   |                                   |  |
|---|-----------------------------------|--|
| 1 Lok                                   | 15 Lok yfir grípara               |  |
| 2 Forspenna og þræðiraufar fyrir spólun | 16 Fríarmur                       |  |
| 3 Diskar í tvinnaspennu                 | 17 Rofi fyrir flytjara            |  |
| 4 Þráðgjafi                             | 18 Nálstöng með nálarhöldu        |  |
| 5 Þrýstingur á saumfót (650/670)        | 19 Fótstöng                       |  |
| 6 Tvinnaspenna (650)                    | 20 Fóthalda                       |  |
| 7 Tvinnaspenna fyrir spólun             | 21 Yfirlit yfir sauma             |  |
| 8 Aðgerðar panill                       | 22 Keflispinni                    | 29 Aðgerðarpanill                                      |
| 9 Tvinnahnífur                          | 23 Skífur fyrir tvinnakefli       | 30 Halda fyrir skjápenna                               |
| 10 Tengill fyrir hnappagatafót með nema | 24 Auka keflispinni               | 31 Aðalrofinn ON/OFF Tenglar fyrir rafmagn og mótstöðu |
| 11 Díóðu ljós                           | 25 Tvinnahnífur fyrir spóluvinna  | 32 Handfang  |
| 12 Þræðari fyrir nál                    | 26 Öxull á spólara / spólarastopp | 33 Handfang fyrir fótlyftu (650/670)                   |
| 12 Saumfótur                            | 27 Handhjól                       |  |
| 14 Stingplata                           | 28 Skjárinn (650)                 |  |
|   | Skjárinn (670/690Q)               |  |

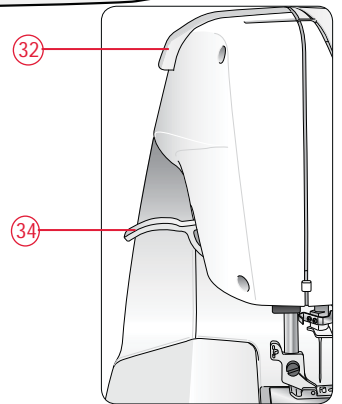

## FYLGHLUTIR SEM FYLGJA VÉLINNI.

### Saumfætur



#### Alhliða saumfótur A

Er á vélinni við afhendingu. Þessi saumfótur er aðallega notaður við beina sauma og zik zak þar sem sporlengdin er lengri en 1,0.



#### Alhliða fótur B

Þessi fótur er notaður þegar þið saumið skrautsauma og stutt zik zak spor og aðra sauma þar sem sporlengdin er styttri en 1,0. Raufin undir saumfætinum er hönnuð til að renna vel yfir þétta flatsauma.



#### Hnappagatafótur C

Þessi fótur er til að sauma hnappagöt. Notið stýrilinurnar á tánni á fætinum til að staðsetja fótinn frá jaðri efnisins. Raufarnar tvær undir fætinum eru til þess að fóturinn renni auðveldlega yfir leggi hnappagatanna. Fingurinn aftan á fætinum er til að krækja þræði fyrir hnappagöt með undirleggsþræði.



#### Blindsaumsfótur D

Þessi fótur er fyrir blindfalda á meðal og gróf efni. Innri brúnin á fætinum er notuð sem stýring fyrir jaðarinn. Hægri tain á fætinum er hönnuð til að renna meðfram jaðri faldsins.



#### Rennilásafótur E

Þessum fæti er hægt að smella hvort sem er hægra eða vinstra megin á fóthölduna þannig að þið getið saumað rennilásinn í flíkina og saumað báðu megin í sömu átt. Færið nálarstöðuna þannig að nálin stingi í efnið nálægt tönnum rennilássins eða nálægt miðseyminu ef þið eruð að sauma slíkt.



#### Jaðarfótur J

Þessi fótur er notaður fyrir kastsauma og/eða sauma og kastsauma. Sporin myndast yfir pinnann sem er á fætinum en hann kemur í veg fyrir að jaðarinn dragist inn eða að hann rykkist.

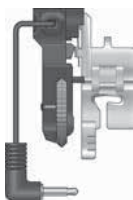

#### Hnappagatafótur með nema.

Þegar hann er tengdur við véлина saumar vélin hnappagötin í réttu hlufalli við stærðina á tölunni sem þið ætlið að nota og þið hafið stimplað inn í véлина.



#### Rennslisplata

Þegar þið saumið svampefni, vinyl, plast eða leður, þá vilja slík efni loða við málmfætur og hindra að vélin geti flutt efni. Þegar þið saumið slík efni, saumið þá alltaf þrúfusaum á efnisbúta af sama efni til að kanna hvort vélin geti flutt þau. Ef ekki, festið þá rennslisplötu undir saumfótinn og þá getur hann runnið eftir þessum efnum.



## Aukalegir saumfætur fyrir 690Q

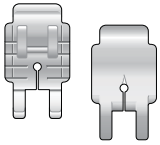

### Bútsaumsfótur P 6mm

Þessi fótur er til að sauma búta saman í bútautum. Línurnar á honum eru 3 og 6mm frá nálinni.



### Glær opinn saumfótur

Fyrir flatsauma applíkeringar, mjókkandi/breikkandi sauma og skrautsauma. Raufin undir þessum fæti er hönnuð til að renna auðveldlega yfir flatsaumana og þar sem hann er bæði glær og opinn að framan sést mjög vel hvar vélin á að sauma.

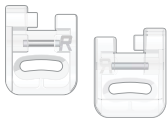

### Útsaums/ Stoppfótur R

Þessi fótur er fyrir frihendis sauma, ístopp og bútautum.

- 1 Sprettihnífur
- 2 Bursti
- 3 Skrufjárn
- 4 Filtskífur (2)
- 5 Alhliða áhaldTölugrind (690Q og fæst aukalega fyrir 650/670 nr. 4131056-01)
- 6 Spólur (6)
- 7 Skjápenni (670/690Q)
- 8 Jaðarstýring 690Q (fæst aukalega fyrir 650/670 nr. 4128019-45)
- 9 Tvinnaskífa stór (á vélinni við afhendingu)
- 10 Tvinnaskífa meðal (á vélinni við afhendingu)
- 11 Tvinnaskífa lítil

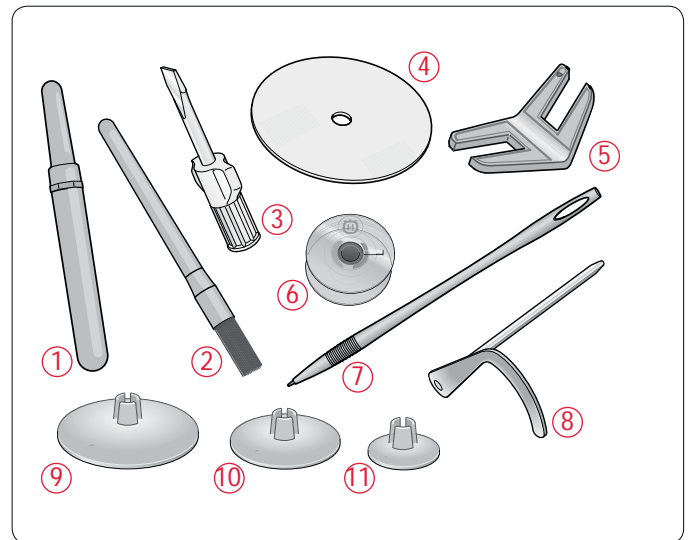

### Fylgihlutir sem ekki eru á mynd

Tvinni

Lok yfir vél



















Leiðsla í fótmótstöðu, netkapall

















Ábyrgðarskírteini

Nálar



## TAFLA YFIR SAUMA - NYTJASAUMAR

Spor	Saumur nr.		Nafn á saum	Saumfótur	Notist við
	670/690	650			
	1	1	Beint spor - nálarstaða í miðju	A/B	Fyrir allan saumskap. Veljið eina af 29 nálarstaðsetningum
	2	2	Teygjanlegt spor vinstri nálarstaða	A/B	Fyrir sauma á trikot og teygjanleg efni
	3	3	Styrkt beint spor - nálarstaða í miðju	A/B	Fyrir sauma sem mikið reynir á. Þrefalt teygjanlegt spor fyrir sterka sauma. Notið á sauma sem mikið reynir á svo og stungusauma. Lengið sporið fyrir stungusauma.
	4	-	Beint spor með FIX	A/B	Byrjar og endar með áfram og afturábak sporum
	5	4	Zik zak	A/B	Fyrir applíkeringar, blúndur, bönd og bendla. Sporbreiddin eykst jafnt til beggja hliða.
	6	5	Þriggja þrepa zik zak	A/B	Til viðgerða, sauma á bætur og teygjur. Hentar fyrir þunn og meðal efni.
	7	6	Tveggja þrepa zik zak	A/B	Til að sauma saman tvö efni með. frágengnum jöðrum og fyrir teygju rykkingu.
	8	7	Styrkt zik zak	B	Til að sauma efni saman jaðar við jaðar eða leður lagt á mis. Fyrir skrautsauma
	9	8	Þræðispor	A/B	Til að sauma efni saman með löngum sporum (losið um tvinnaspennuna samkvæmt ráðleggingum á skjánum (650))
	10	-	Beint þræðispor	A	Notið með fótstæði til að þræða efni saman t.d. til mátunar. Takið flytjarann úr sambandi. Saumið spor, lyftið saumfætinum og færið efnið á þann stað sem næsta þræðispor á að vera. Setjið saumfótinn niður og saumið næsta þræðispor. Endurtakið þar til þræðingu er lokið.
	11	9	Kastsaumur	J	Saumar og kastar sauminn í einum saum. Fyrir þunn teygjanleg og venjuleg efni.
	12	10	Teygjanlegur saumur / kastsaumur	B	Saumar og kastar sauminn í einum saum. Fyrir meðal og meðalgróf teygjanleg efni.
	13	11	Tvöfalt overlock spor	B	Saumar og kastar sauminn í einum saum. Fyrir gróf teygjanleg og ofin efni.
	14	12	Overlock spor.	B	Saumar og kastar sauminn í einum saum. Fyrir meðal teygjanleg efni.
	15	13	Teygjanlegur saumur.	B	Fyrir sauma á trikot efni á mis Til að sauma yfir mjóar teygjur.
	16	14	Teygjanlegur spor eða vöfllusaumur	A/B	Saumar yfir tvær raðir af teygjubandi fyrir teygjanlega rykkingu..
	17	15	Flatlock spor	B	Fyrir skrautlega falda, belti og bendla. Fyrir meðal/meðalgróf efni.
	18	16	Teygjanlegur blindfaldur	D	Blindfaldur á meðal og meðalgróf efni
	19	17	Blindfaldur á ofin efni.	D	Blindfaldur á meðal og gróf ofin efni.

Spur	Saumur nr.		Nafn á saum	Saumfótur	Notist við
	670/690Q	650			
	20	18	Tengisaumur	A/B	Til að sauma saman tvö efni með. frágengnum jöðrum og fyrir teygju rykkingu.
	21	-	Ístropps spur (til hliðanna)	A	Til að gera við litlar rifur.
	22	19	Ístopps spur (áfram og afturábak).	A/B	Stoppið í og gerið við lítil göt á vinnufatnaði, gallabuxum, dúkum, o.fl. Saumið yfir gatið og ýtið svo á afturábak hnappinn og þá saumar vélin þennan saum fram og til baka og stöðvast
	23	20	Hefting (handvirk)	A/B	Til að styrkja vasaop, skyrtuklaufar, beltalykkjur og neðri enda á rennilásum.
	24	-	Beltaprotta saumur	A	Til að ganga frá beltalykkjum
	25	21	Hnappagat með heftingu	Með hnappagatafætinum með nemanum Hnappagatafótur C	Venjulegt hnappagat fyrir flest efni
	26	22	Afrúnnað hnappagat	Með hnappagatafætinum með nemanum Hnappagatafótur C	Fyrir blússur og barnafatnað
	27	23	Meðal styrkt hnappagat	C	Fyrir meðal og þykkari efni
	28	24	Aldamóta hnappagat	Með hnappagatafætinum með nemanum Hnappagatafótur C	Hnappagöt með handavinnu útliti <i>Ráð Hnappagöt á gallabuxur - aukið lengdina og breiddina á hnappagötunum Notið grófar tvíanna</i>
	29	25	Skráargats hnappagat	Með hnappagatafætinum með nemanum Hnappagatafótur C	Fyrir jakka, kápur o.fl.
	30	26	Gróft hnappagat	Með hnappagatafætinum með nemanum Hnappagatafótur C	Með styrktum heftingum
	31	27	Hnappagat með beinum sporum fyrir leður	A/B	Fyrir leður og rúskinn
	32	28	Kóssar.	B	Fyrir beltí, blúndur o.fl.
	34	29	Sjálfvirk töluáfesting	Enginn saumfótur	Til að festa tölur Stillið fjölda sporanna á skjánum
	34	30	Mjór flatsaumur	B	Fyrir applíkeringar, blúndusaum o.fl. Fyrir þunn og meðal efni
	35	31	Meðalbreiður flatsaumur	B	Fyrir applíkeringar, blúndusaum o.fl. Fyrir þunn og meðal efni
	36	32	Breiður flatsaumur	B	Fyrir applíkeringar, blúndusaum o.fl. Fyrir gróf efni

# YFILIT YFIR SAUMA

Saumana sem eru merktir með rauðu boxi er hægt að mjökka/breikka. Sömu saumar eru sýndir innan á lokinu í bláum lit á vél 690Q.

1	2	3	4	5	6	7	8	9	10	11	12	13	14	15	16	17	18	19	20	21	22	23	24	25	26	27	28	29	30	31	32	33	34	35	36	37	38	39	40	41	42	43	44	45	46	47	48	49	50	51	52

**M** 690Q

1	2	3	4	5	6	7	8	9	10	11	12	13	14	15	16	17	18	19	20	21	22	23	24	25	26	27	28	29	30	31	32	33	34	35	36	37	38	39	40	41	42	43	44	45	46	47	48	49	50

**M** 670

1	2	3	4	5	6	7	8	9	10	11	12	13	14	15	16	17	18	19	20	21	22	23	24	25	26	27	28	29	30	31	32	33	34	35	36	37	38	39	40

**M** 650

## STAFRÓF

### Blokk

A B C D E F G H I J K L M N O P Q  
a b c d e f g h i j k l m n o p q  
1 2 3 4 5 6 7 8 9 0 Æ æ Ø ø à

R S T U Ü V W X Y Z Å Ä Ö - . , \_  
r s t u ü v w x y z å ä ö @ . . \_  
á ç ë è é ê í ó ù ú Ñ ñ ß & ? ! ' . \_

### Brush Line letur (670/690)

A B C D E F G H I J K L M N O P Q  
a b c d e f g h i j k l m n o p q  
1 2 3 4 5 6 7 8 9 0 Æ æ Ø ø à

R S T U Ü V W X Y Z Å Ä Ö - . . \_  
r s t u ü v w x y z å ä ö @ . . \_  
á ç ë è é ê í ó ù ú Ñ ñ ß & ? ! ' . \_

### Cyrillic (rússneskt) og Hirigana (japanskt) letur

Rússneskt og Japanskt stafróf Skoðið stafrófin á skjánum á saumavélinni.



# TILBÚIN AÐ SAUMA





## VÉLIN TEKIN UPP

- 1 Setjið vélina á flatan og traustan flöt, fjarlægið þakkingar og lyftið lokinu af vélinni.
- 2 Fjarlægið þakkingar og finnið fótmótstöðuna.
- 3 Með vélinni fylgir poki með fylgihlutum, leiðsla fyrir rafmagn og leiðsla í fótmótstöðuna.
- 4 Þurrkið vélina að utan með þurrum og mjúkum klút til að hreinsa ryk og óhreinindi af henni.

*Ath: HUSQVARNA ROPAL™ saumavélin er hönnuð til að vinna best í venjulegum herbergishita. Mikill hiti eða mikill kuldi geta haft áhrif á saumavélina.*

## GENGIÐ FRÁ AÐ SAUM LOKNUM

- 1 Slökkvið á aðalrofanum og setjið hann á OFF
- 2 Takið rafleiðsluna úr sambandi við veggtegilinginn og síðan úr vélinni.
- 3 Takið fótmótstöðuna úr sambandi við vélina. Vindið leiðsluna frá fótmótstöðunni og setjið hana inn í hólfið undir henni.
- 4 Gætið þess að allir fylgihlutir séu í hólfinu fyrir þá. Geymið hólfið fyrir aftan fríarm vélarinnar.
- 5 Setjið fótmótstöðuna í plássið ofan á fríarminum.
- 6 Setjið lokið á vélina

## HÓLF FYRIR FYLGIHLUTI

Geymið saumfætur, spólur, nálar og aðra fylgihluti ávallt í hólfinu fyrir þá þannig að þeir séu alltaf aðgengilegir.

Setjið hólfið á vélina til að búa til stærra vinnuborð.

*Ath: OPAL™ 690Q saumavélin er með fjarlægjanlegt hólfi fyrir saumafætur og spólur þar sem hægt er að geyma fylgihlutina.*

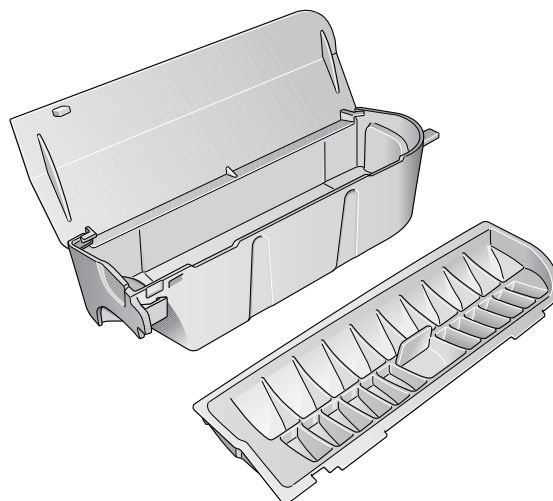

## NOTKUN Á FRÍARMINUM

Rennið hólfinu fyrir aukahlutina til vinstri til að geta notað fríarminn.

Notið fríarminn þegar þið eruð að gera við hólklaga flíkur eins og buxaskálmur og ermar.

Rennið hólfinu með fylgihlutunum utan um fríarminn.

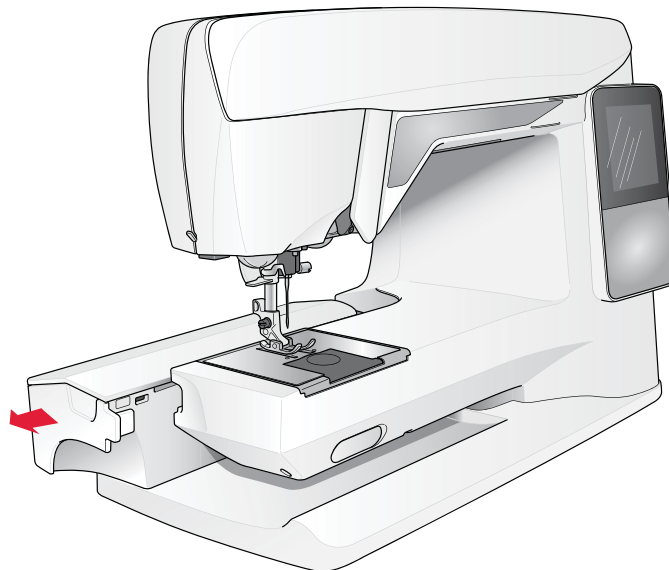

## LEIÐSLAN Í FÓTMÓTSTÖÐUNA TENGD.

Á meðal fylgihlutanna eru leiðslurnar í fótómótstöðuna og fyrir rafmagn. Tenging á leiðslunni við fótómótstöðuna er eingöngu nauðsynleg í fyrsta sinn.

- 1 Finnið leiðsluna fyrri fótómótstöðuna. Snúið fótómótstöðunni við. Tengið leiðsluna við tengilinn undir fótómótstöðunni. Ýtið vel á þannig að hún tengist örugglega.
- 2 Leggið leiðsluna í raufina sem er neðan á fótómótstöðunni.

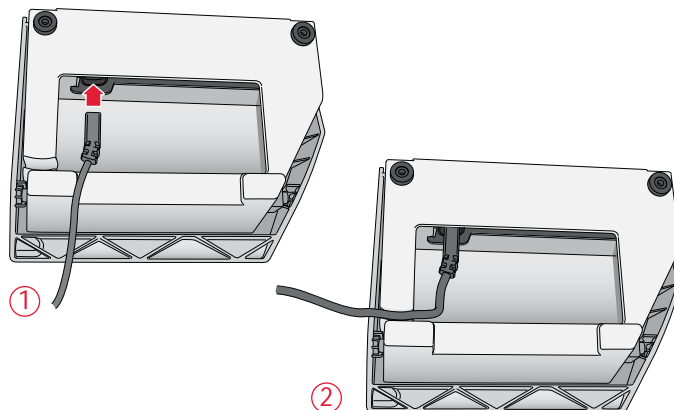
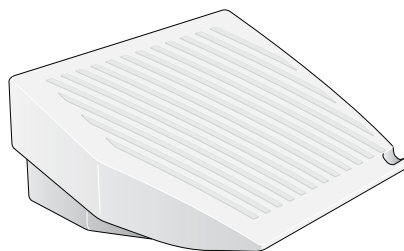

## TENGIÐ LEIÐSLURNARVIÐ RAFMAGN OG FÓTMÓTSTÖÐUNA.

Neðan á vélinni eru upplýsingar um þann straum (Volt) og rið (Hz) sem tengja á vélina við.

Eingöngu má nota fótómótstöður af tegundinni FR2 við þessa vél.

- 1 Tengið fótómótstöðuna við fremri tengilinn á hægri hlið vélarinnar.
- 2 Tengið rafmagnsleiðsluna við aftari tengilinn á hægri hlið vélarinnar.
- 3 Kveikið á vélinni með því að setja aðalrofan á ON.

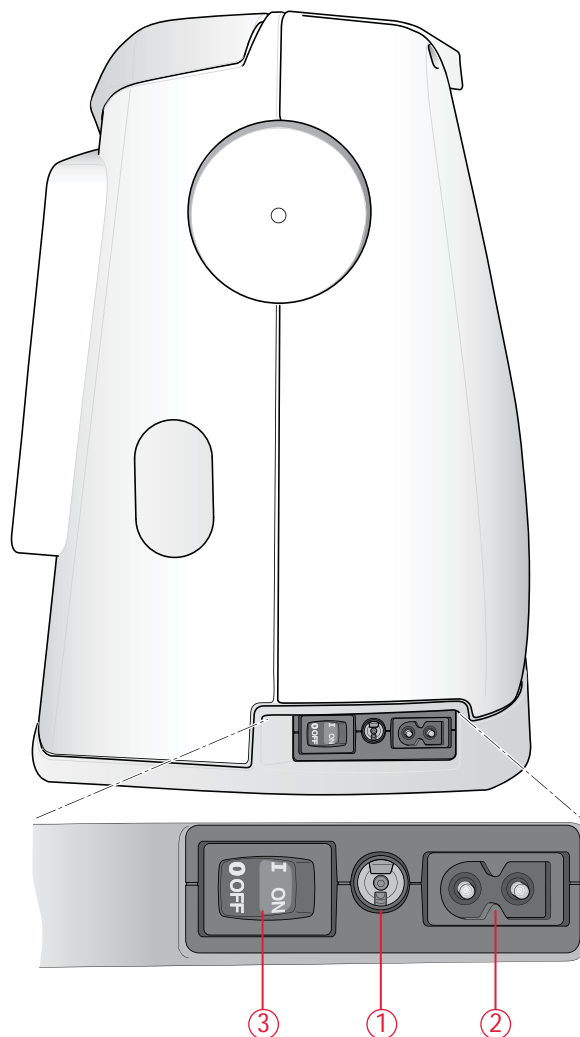

### *Fyrir USA og Kanada*

Þessi vél er með pólur tengli (annar armurinn er breiðari en hinn). Til að koma í veg fyrir rafstuð, þá er þessi tengill eingöngu fyrir pólur veggtegill. Ef tengillinn gengur ekki í veggtegillinn, reynið þá að snúa honum 180°. Ef það gengur ekki heldur hafið þá samband við rafvirkja til að breyta veggteglinum. Alls ekki má breyta kló vélarinnar.

## TAKIÐ FLYTJARANN ÚR SAMBANDI

Flytjarinn er tekinn úr sambandi með því að ýta hnappnum framan á friarminum til hægri. Ýtið hnappnum til vinstri til að setja flytjarann aftur í samband. Flytjarinn fer þá í samband um leið og þið byrjið að sauma. Flytjarann verður að taka úr sambandi þegar þið festið á tölur, og einnig þegar þið saumið frihendis sauma.

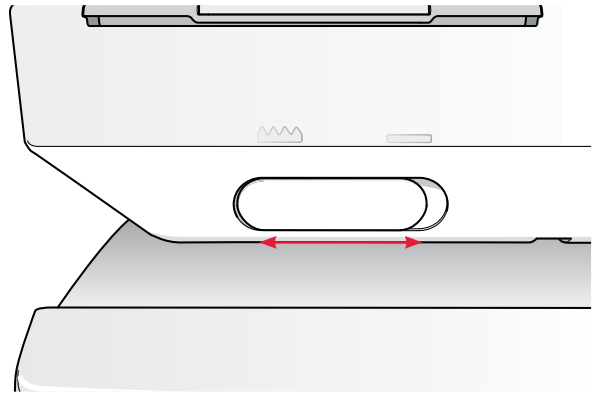

## PRÝSTINGUR Á SAUMFÓT (650/670)

Venjulegur þrýstingur á saumfótinn er á móts við fimm. Þeim mun hærri sem talan er þeim mun meiri er þrýstingurinn á saumfótinn og efnið. Þrjónuð og teygjanleg efni á að sauma með minni þrýsting á fótinn.

Þrýstingurinn á saumfótinn er stilltur með stillinum sem er undir lokinu. Þegar þið stillið fótþrýstinginn er betra að setja saumfótinn niður fyrst.

*Ath: Fótþrýstingur á 690Q vélinni er stilltur sjálfkrafa.*

## SAUMFÆTINUM LYFT OG HANN SETTUR NIÐUR (650/670).

Saumfætinum er lyft og hann lækkaður með fótlyftinum (A). Saumfóturinn verður að vera niðri þegar þið byrjið að sauma.

Með því að nota fótlyftirinn til að lyfta saumfætinum og ýta síðan aðeins meira á hann, þá fer fóturinn upp í extra hæð sem gerir ykkur auðveldara að setja þykk og fyrirferðarmeiri efni undir saumfótinn.

## LYFTIÐ OG LÆKKIÐ SAUMFÓTINN (690Q).

Ýtið á hnappinn "sensor saumfótur upp/extra hæð" til að lyfta saumfætinum. Ýtið aftur á hnappinn og þá fer saumfóturinn upp í extra hæð, sem gerir ykkur auðveldara að setja þykk og fyrirferðarmikil efni undir saumfótinn.

Lækkið saumfótinn með því að ýta á hnappinn "saumfótur niður og í sveifluhæð" og þá fer saumfóturinn alla leið niður og heldur við efnið. Ýtið á hnappinn aftur og þá lyftist saumfóturinn í sveifluhæð eða í fljótandi stöðu rétt yfir efninu og þið getið sett efnið undir fótinn.

Þið getið einnig lækkað saumfótinn með því rétt að snerta fót mótsstöðuna.

## SKIPT UM SAUMFÓT

**⚠** Slökkið á aðalrofanum og setjið hann á OFF

- 1 Fullvissið ykkur um að nálin sé í sinni efstu stöðu. Togið saumfótinn í áttina að ykkur.
- 2 Látið pinnana á fætinum vera á móts við raufarnar á fóthöldunni. Þrýstið saumfætinum að fóthöldunni þar til hann smellur á sinn stað.

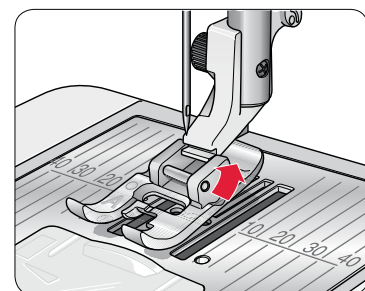
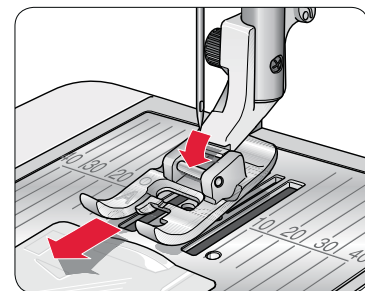
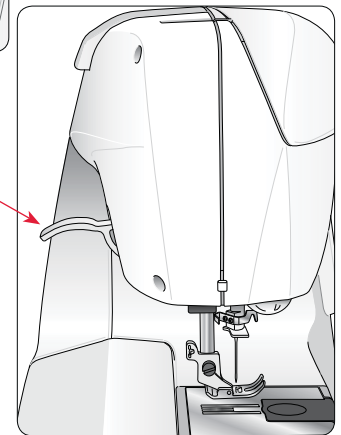
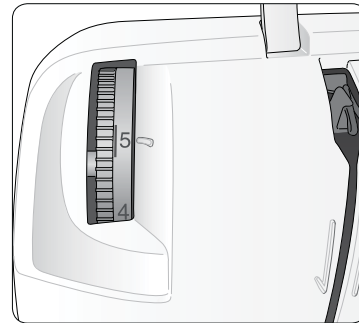

## SKIPT UM NÁL

⚠ Slökkvið á aðalrofanum og setjið hann á OFF

- 1 Losið um skrúfuna í nálarhöldunni.
- 2 Fjarlægið nálina.
- 3 Ýtið nálinni eins hátt og hún kemst og þannig að flati leggurinn snúi frá ykkur.
- 4 Notið skrúfjárn til að herða skrúfuna.

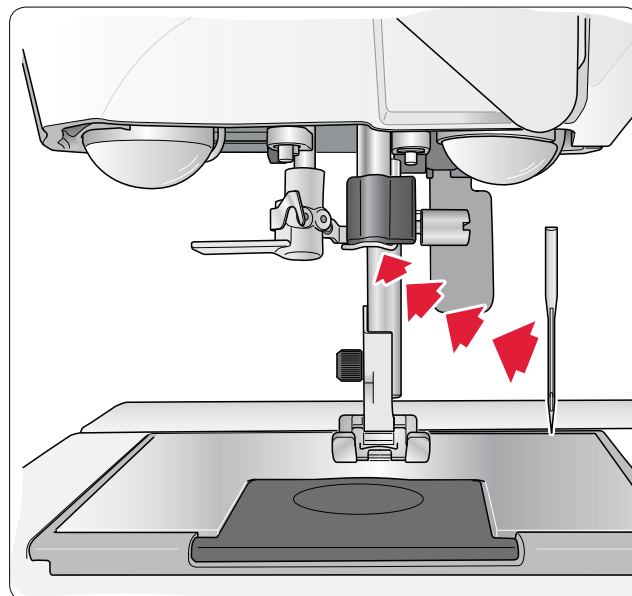

## NÁLAR

Saumavélanálin leikur ávallt stórt hlutverk í öllum saumum. Notið eingöngu nálar 130/705H í þessa saumavél

### Alhliða nál (A).

Alhliða nálarnar 130/705H eru með aðeins afrúnnaðan odd og fáanlegar í ýmsum grófleikum. Þær eru fyrir alhliða sauma á hin ýmsu efni og grófleika af efnum.

### “Stretch” nál (B).

“Stretch” nálar eru með sérstakt úrtak til að koma í veg fyrir að vélin hlaupi yfir þegar og ef efnin gefa eftir þegar nálin kemur í þau. Fyrir þrjón, sundfatnað., flís, gerviefni og leður. Hún er merkt með gulum lit.

### “Denim” nálar (C).

“Denim” nálar eru mjög oddhvassar til að fara örugglega í gegn um þétt og þykk ofin efni án þess að nálin bogni. Fyrir tjalddúk, gallabuxnaefni og mikroefni. Þær eru merktar með bláum lit.

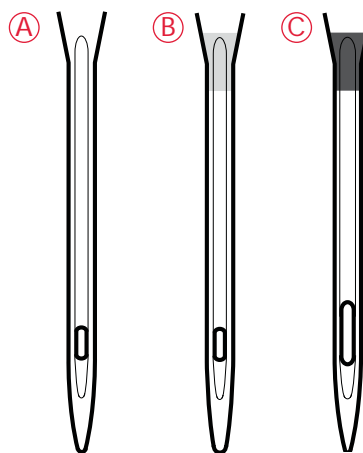

Ráð Lesið meira um hinar ýmsu nálargerðir í HUSQVARNA

® leiðbeiningum okkar yfir aukablutina á heimasíðunni [www.husqvarnaviking.com](http://www.husqvarnaviking.com).

Ath: Skiptið oft um nálar. Notið eingöngu beinar nálar með heilum oddi (1). Skemmd nál (2) getur orsakað að vélin hlaupi yfir spor, hún brotni eða tvinninn slitni. Skemmd nál getur einnig skemmt stingplötu vélarinnar.

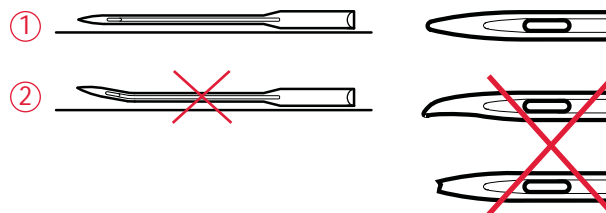

## KEFLISPINNAR OG SKÍFUR Á ÞÁ

Á vélinni eru tveir keflispinnar, aðal keflispinninn og aukalegi keflispinninn. Keflispinnarnir henta fyrir allar gerðir af tvinnakeflum. Aðal keflispinninn er stillanlegur og hægt að nota hann hvort sem er í láréttri (tvinninn rennur af keflinu) eða lóðréttri stöðu (tvinnakeflið snýst). Notið lárétta stöðuna fyrir flest venjuleg tvinnakefli, en lóðrétta stöðuna fyrir stærri tvinnakefli og sérstakan tvinna.

### Lárétta staðan

Setjið skífu og tvinnakefli á keflispinnann. Fullvissið ykkur um að tvinninn renni rangsælis af keflinu þegar togað er í tvinnann og setjið aðra skífu nú fyrir framan keflið. Notið skífu sem er aðeins stærri en þvermál tvinnakeflisins.

Flati hluti skífunnar á að liggja þétt upp að tvinnakeflinu. Það á ekki að vera neitt bil á milli skífunnar og tvinnakeflisins.

Lítil skilfa er einnig á meðal fylgihlutanna. Hana ber að nota þegar þið eruð að nota mjög lítil eða mjó tvinnakefli.

*Ath: Öll tvinnakefli eru ekki framleidd á sama hátt. Ef þið hafið einhver vandamál með tvinnann, reynið þá fyrst að snúa tvinnakeflinu við eða setjið það á lóðrétta keflispinnann.*

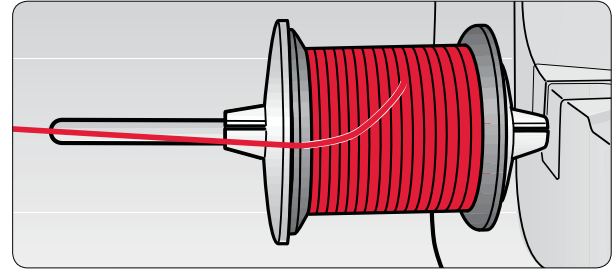

### Lóðrétta staða

Lyftið keflispinnanum upp og alla leið til hægri. Læsið honum í lóðréttri stöðu með því að þrýsta aðeins ofan á hann. Setjið stóra skífu á keflispinnann. Fyrir tvinnakefli sem eru minni en miðstærðin af skífunum er, eða þegar þið eruð að nota sérstaka tvinna, setjið þá filtskífu ofan á skífuna, en hún kemur í veg fyrir að keflin snúist of hratt þegar saumað er. Fyrir stærri kefli er ekki nauðsynlegt að setja filt á skífuna.

*Ath: Ekki á að setja skífu ofan á tvinnakeflið þegar þau eru á lóðrétta keflispinnanum.*

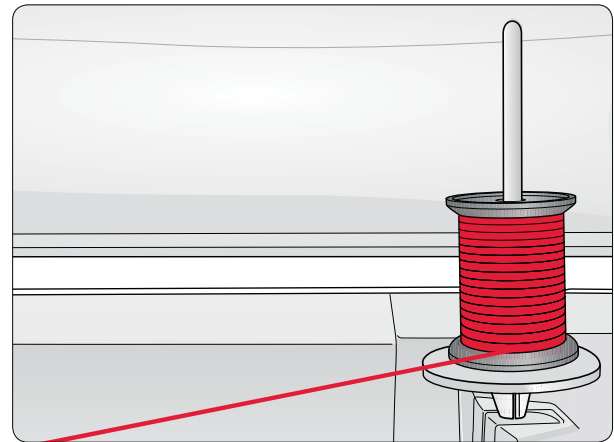

### Aukalegi keflispinninn.

Aukalegi keflispinninn er notaður þegar þið þurfið að spóla af öðru tvinnakefli eða þegar þið eruð að sauma með tvíburanál.

Lyftið auka keflispinnanum upp og alveg til vinstri. Setjið skífu á hann. Fyrir kefli sem eru minni en miðstærðin af skífunum setjið þið filtskífu til að koma í veg fyrir að keflin snúist of hratt þegar saumað er. Fyrir stærri kefli er ekki nauðsynlegt að nota filtskífu.

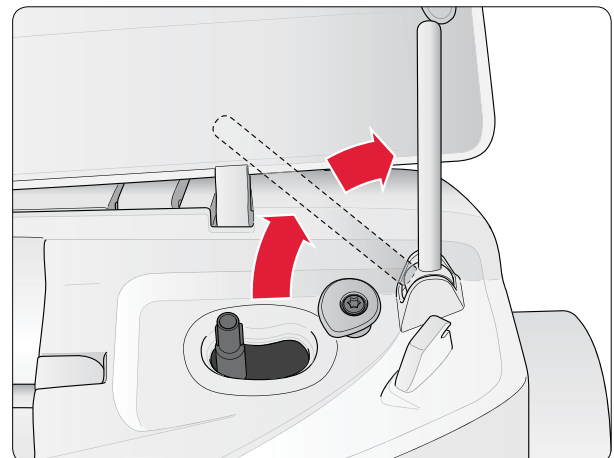



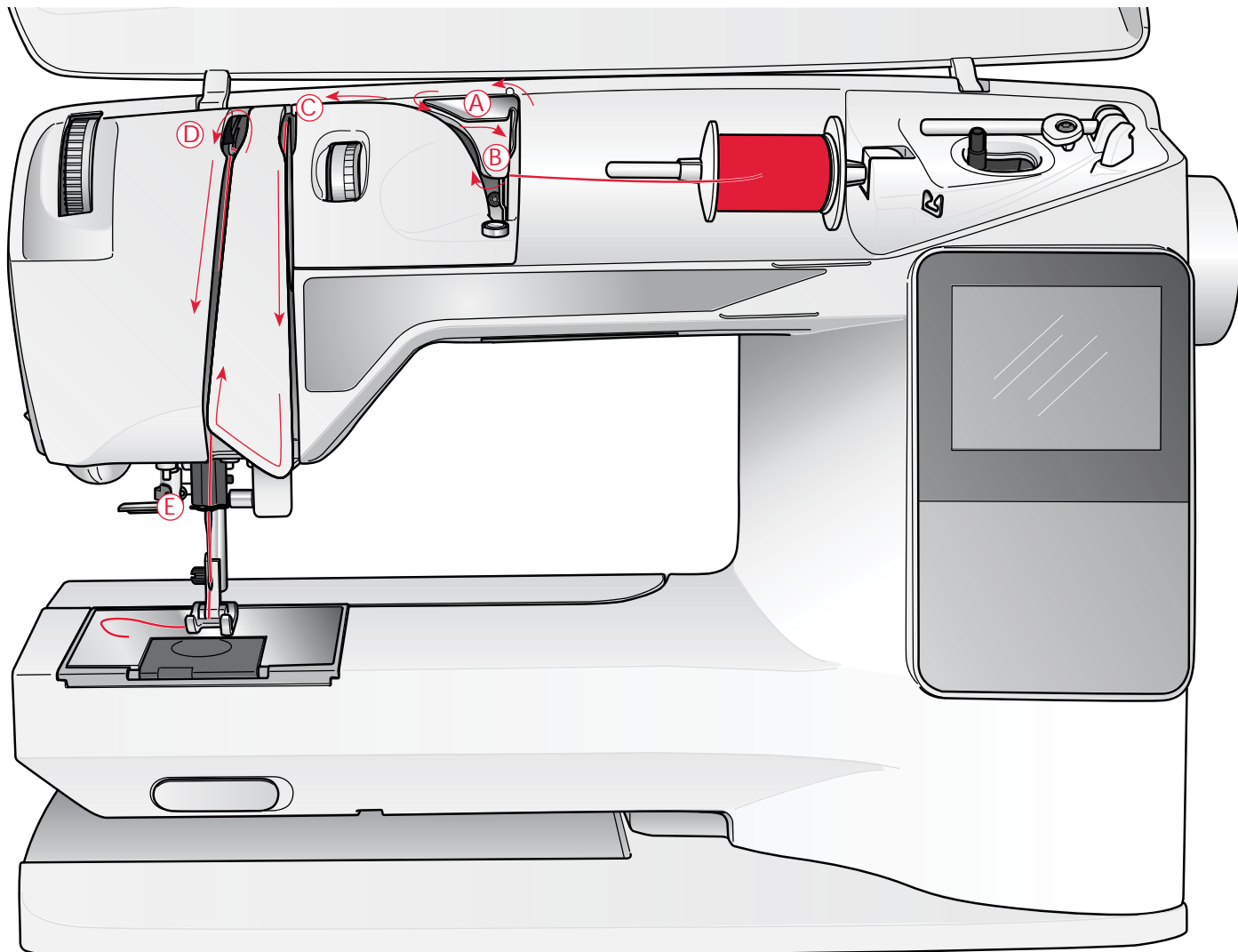

## PRÆÐING Á YFIRTVINNANUM

Fullvissið ykkur um að saumfóturinn og nálin séu uppi.

**!** Slökkið á aðalrofanum og setjið hann á OFF

- 1 Setjið tvinnakeflið á keflispinnann og skífu fyrir framan það eins og lýst er á bls. 16.
- 2 *Keflispinninn í láréttri stöðu*  
Leggið tvinnann yfir og fyrir aftan tvinnastýringuna og forspennuna (A) og undir tvinnastýringuna (B).  
*Keflispinninn í lóðréttri stöðu*  
Í stað þess að fara með tvinnann í stýringuna fyrir forspennuna (A), farið þið með hann beint undir tvinnastýringuna (B).
- 3 Farið síðan með tvinnann niður á milli skíffanna í tvinnaspennunni (C).
- 4 Haldið áfram að þræða eins og örvarnar sýna. Leggið tvinnann síðan hægra megin frá í raufina á þræðgjafanum.
- 5 Síðan niður eftir þræðiraufinni og í síðustu tvinnastýringuna sem er rétt fyrir ofan nálina (E).

## ÞRÆÐARI FYRIR NÁL

Nálin verður að vera í efstu stöðu til að hægt sé að nota þræðarann. Við ráðleggjum ykkur að setja saumfótinn niður.

- 1 Ýtið handfanginu á þræðaranum alla leið niður og leggið tvinnann undir stýringuna (A).
- 2 Ýtið áfram til að færa þræðarann áfram þar til hann hylur nálina. Litill krókur á þræðaranum fer nú í gegn um nálaraugað (B).
- 3 Leggið nú tvinnann þannig að hann liggi fyrir neðan krókinn á þræðaranum (C).
- 4 Látið þræðarann fara hægt og rólega til baka. Krókurinn togar nú tvinnann í gegn um nálaraugað og myndar lykkju fyrir aftan nálina.
- 5 Togið lykkjuna í gegn um nálaraugað. Leggið tvinnana nú aftur undan saumfætinum.

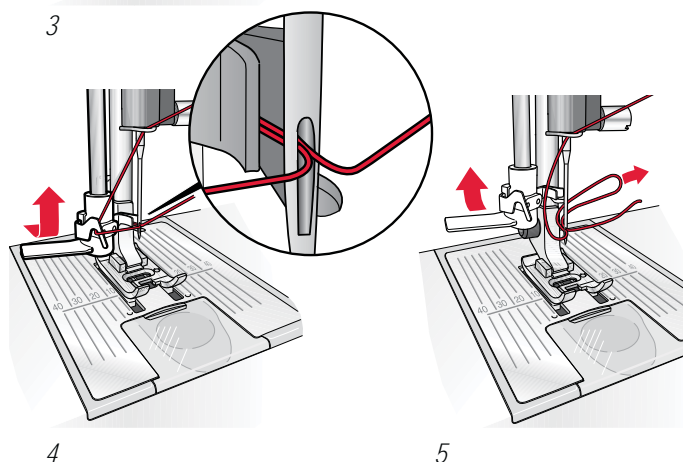
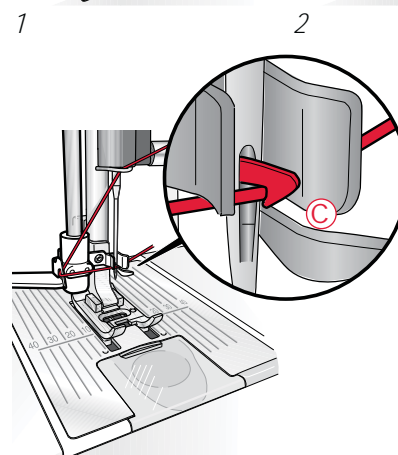
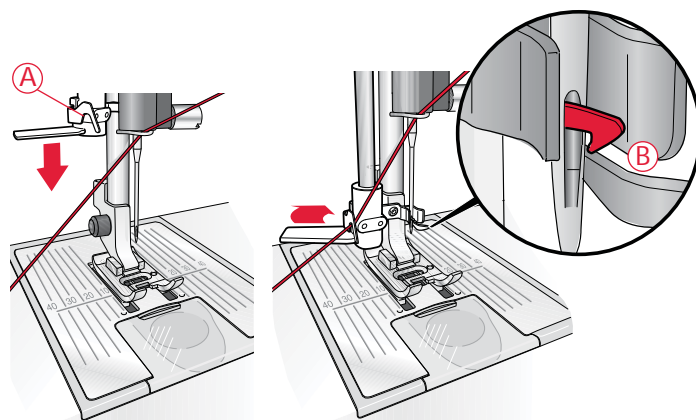

*Ath: Þræðarinn er hannaður fyrir nálar í grófleikum 70-120.*

*Ekkí er hægt að nota þræðarann fyrir nálar 60 og finni, ekkí fyrir Wing húllsaumsnálar, tvíbura og þrjúburanálar og ekkí heldur þegar hnappagatafóturinn með nemanum er á vélinni. Það eru einnig sum áhöld og fylgihlutir sem gera það að verkum að ekkí er hægt að nota þræðarann þegar verið er að nota þau.*

Þegar þið þræðið nálina verður ávallt að þræða hana framan frá. Hvíta fóthaldan á fótstönginni gerir það auðveldara fyrir ykkur að sjá og þræða augað á nálinni. Einnig er hægt að nota lokið yfir gríparanum sem stækkunargler.

## KLIPPIÐ TVINNANN

Þegar þið hafið lokið við sauminn, þá klippið þið tvinnann með því að lyfta saumfætinum og toga tvinnana framan frá og aftur í tvinnahnífinn sem er vinstra megin á vélinni.

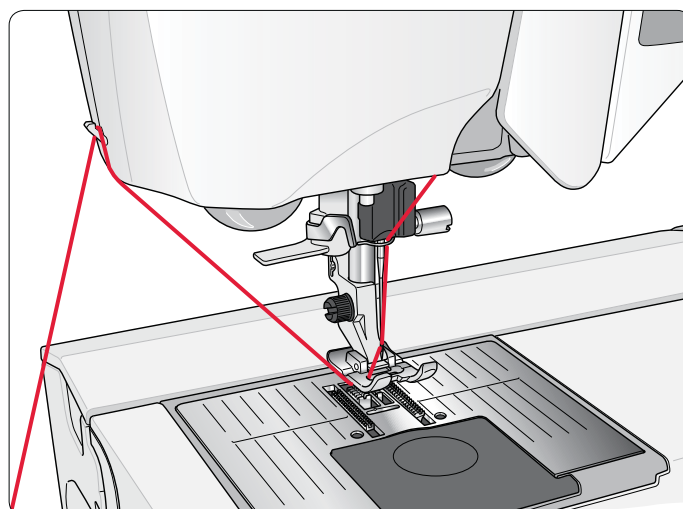

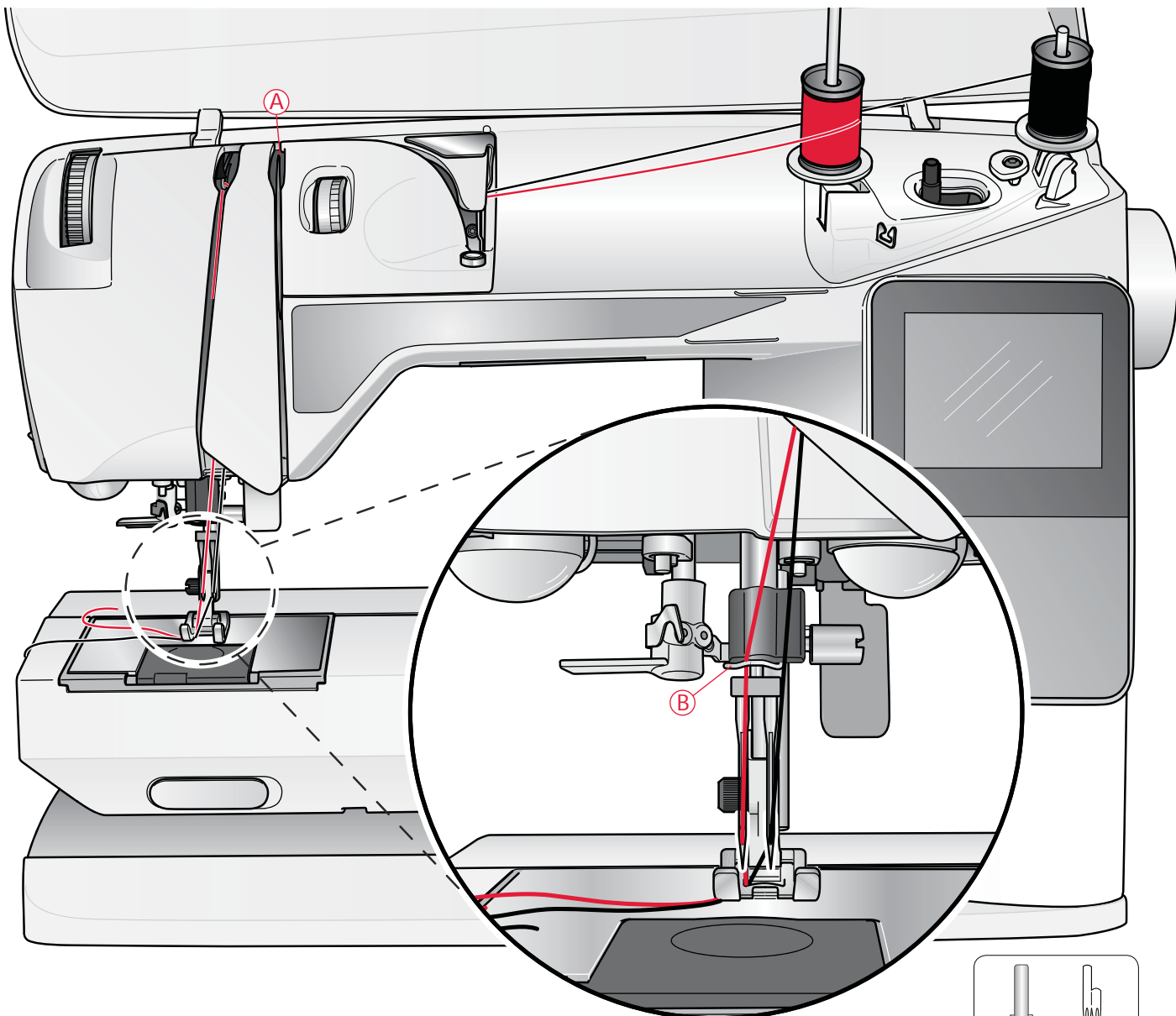

## ÞRÆÐING Á TVÍBURANÁL.

⚠ Slökkvið á aðalrofanum og setjið hann á OFF

- 1 Setjið tvíburanál í nálarhölduna.
- 2 Notið annað tvinnakefli eða spólið tvinna á spólu og notið hana sem hitt tvinnakeflið.
- 3 Lyftið keflispinnanum upp og alla leið til hægri. Læsið honum í lóðréttri stöðu með því að þrýsta aðeins ofan á hann. Setjið skífu á hann. Fyrir kefli sem eru minni en mið skífustærðin setjið þið einnig filtskífu undir tvinnakeflið.
- 4 Setjið fyrra tvinnakeflið á pinnann. Það tvinnakefli á að snúast *réttis* þegar togað er í tvinnann.
- 5 *Vinstri nálin* Þræðið vélna eins og lýst er á bls.17. Gætið að því að tvinninn fari á milli vinstri skifanna í tvinnaspennunni (A). Þræðið vinstri nálina með höndunum.
- 6 Setjið aukakeflispinnann upp og setjið tvinnakefli á hann.

Ath: Notið eingöngu tvíburanálar sem koma jafnt út frá miðjunni (C). Notið aldrei þessa gerð af tvíburnál (D), þar sem þær geta skemmt vélna.

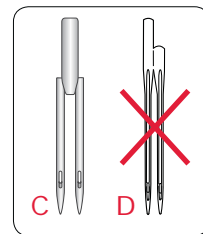

- 7 Setjið seinna tvinnakeflið á keflispinnann. Seinna tvinnakeflið á að snúast *rangsælis* þegar þið tugið í tvinnann af keflinu.
- 8 *Hægri nálin* Þræðið vélna eins og fyrr en gætið að því að þessi tvinni á að fara á milli hægri skifanna í tvinnaspennunni (A) og síðan að liggja fyrir utan stýringuna rétt fyrir ofan nálina (B). Þræðið hægri nálina með höndunum.

Ath: Ef þið eruð að nota sérstakan tvinna (eins og t.d. málm-tvinna) þá getur hann haft áhrif á tvinnaspennuna. Þið gætuð þurft að minnka tvinnaspennuna til að koma í veg fyrir að sá tvinni slitni.

## SPÓLAÐ Á SPÓLUNA MEÐ TVINNANUM Í ÞRÆDDRIVÉLINNI.

Fullvissið ykkur um að saumfóturinn sé uppi og nálin í sinni efstu stöðu.

*Ath: Notið ekki þessa aðferð nema með saumfótum úr málm.*

- 1 Setjið tóma spólu á spólarann ofan á vélinni. Spóluna er aðeins hægt að setja á einn veg á spólarann og þannig að vörumerkið á henni snúi upp. Notið eingöngu "original" HUSQVARNA® spólur.
- 2 Togið tvinnann frá nálinni undir saumfótinn og til hægri í gegn um tvinnastýringuna (C).
- 3 Þræðið tvinnann í gegn um gatið á spólunni (D) innan frá og út.

*Ath: Ef þið eruð að nota eldri gerðir af HUSQVARNA® spólum sem ekki eru með gati á, vindið þá nokkra hringi á spóluna til að geta byrjað spólunina.*

- 4 Ýtið spólarann til hægri. Sprettiluggi kemur upp á skjáinn. Haldið aðeins við tvinnaendann á meðan vélin byrjar spólunina. Stigið á fótstöðuna til að byrja spólunina. Þegar spólan er byrjuð að spóla getið þið klippt tvinnann sem stendur út úr spólunni. Þegar spólan er orðin full stöðvast spólarinn sjálfkrafa. Ýtið spólarann aftur til vinstri, fjarlægið spóluna og klippið tvinnann í tvinnahnífnum ofan á vélinni.

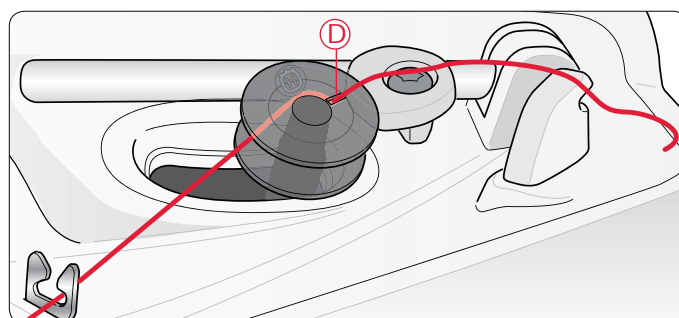
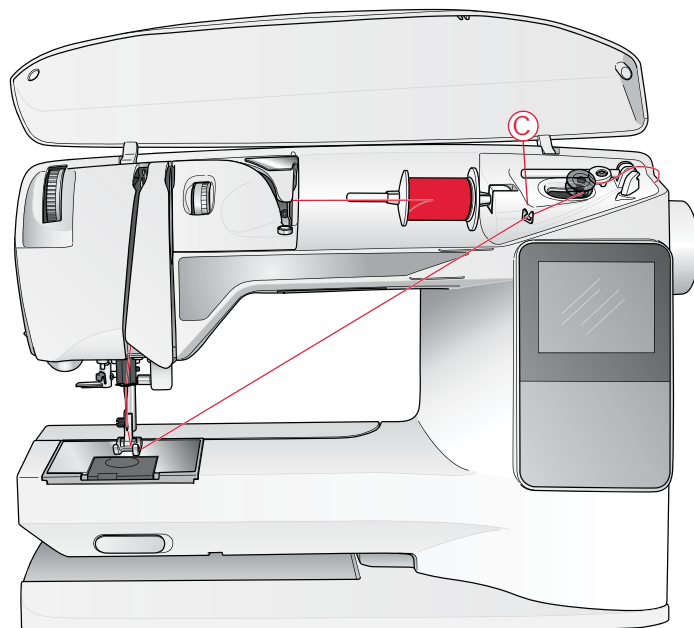

## SPÓLAÐ Á SPÓLUNA FRÁ LÓÐRÉTTA KEFLISPINNANUM.

- 1 Setjið tóma spólu á spólarann ofan á vélinni. Spóluna er aðeins hægt að setja á einn veg á spólarann og þannig að vörumerkið á henni snúi upp. Notið eingöngu "original" HUSQVARNA® spólur.
- 2 Setjið stóra skífu á keflispinnann og filtskífu ofan á hana þegar keflispinninn er í lóðréttri stöðu.
- 3 Farið með tvinnann yfir og fyrir aftan tvinnastýringuna hjá forspennunni (A) og niður í kring um spennudiskana (B) og síðan í gegn um tvinnastýringuna (C) eins og sýnt er á myndinni.
- 4 Þræðið tvinnann í gegn um gatið á spólunni (D) innan frá og út.
- 5 Ýtið spólarann til hægri. Sprettiluggi kemur upp á skjáinn. Haldið aðeins við tvinnaendann á meðan vélin byrjar spólunina. Stigið á fótstöðuna til að byrja spólunina. Þegar spólan er byrjuð að spóla getið þið klippt tvinnann sem stendur út úr spólunni. Þegar spólan er orðin full þá stöðvast spólarinn sjálfkrafa. Ýtið spólarann aftur til vinstri, fjarlægið spóluna og klippið tvinnann með tvinnahnífnum ofan á vélinni.

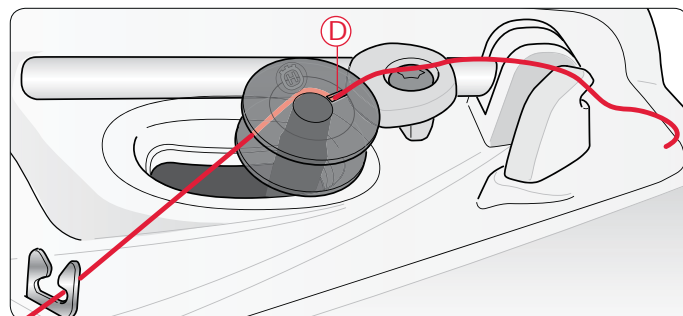
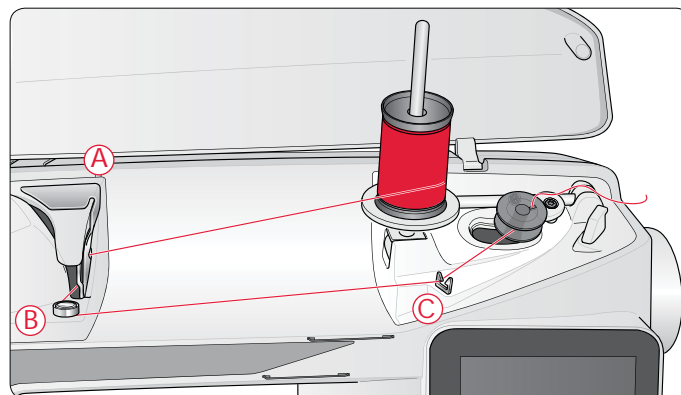

*Ath: Þegar þið notið eldri gerðir af HUSQVARNA® spólum sem ekki eru með gati á spólunum, þá vindið nokkra hringi utan um spóluna og setjið hana síðan á spólarann.*



## SPÓLAÐ Á SPÓLUNA FRÁ AUKALEGA KEFLISPINNANUM.

- 1 Setjið tóma spólu á spólarann ofan á vélinni. Spóluna er aðeins hægt að setja á einn veg á spólarann og þannig að vörumerkið á henni snúi upp. Notið eingöngu "original" HUSQVARNA® spólur.
- 2 Setjið auka keflispinnann upp. Setjið skífu á hann og síðan filtskífu undir tvinnakeflið.
- 3 Farið með tvinnann yfir og fyrir aftan tvinnastýringuna hjá forspennunni (A) og niður í kring um spennudiskana (B) og síðan í gegn um tvinnastýringuna (C) eins og sýnt er á myndinni.
- 4 Þræðið tvinnann í gegn um gatið á spólunni (D) innan frá og út.
- 5 Ýtið spólarann til hægri. Sprettigluggi kemur upp á skjáinn. Haldið aðeins við tvinnaendann á meðan vélin byrjar spólunina. Stígið á fótmótstöðuna til að byrja spólunina. Þegar spólan er byrjuð að spóla getið þið klippt tvinnann sem stendur út úr spólunni. Þegar spólan er orðin full þá stöðvast spólarinn sjálfkrafa. Ýtið spólarann aftur til vinstri, fjarlægið spóluna og klippið tvinnann með tvinnahnífnum ofan á vélinni.

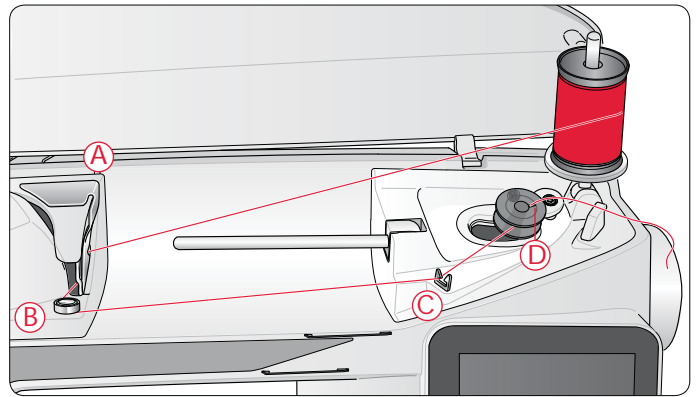

## SPÓLAN SETT Í VÉLINA

**⚠** Slökkvið á aðalrofanum og setjið hann á OFF

- 1 Fjarlægið lokið yfir gríparanum með því að renna því í áttina að ykkur.
- 2 Spólan sett í spóluhúsið. Hún á aðeins að fara á einn hátt í spóluhúsið - þannig að vörumerkið snúi upp. Tvinninn á að renna af spólunni til vinstri. Spólan snýst þá rangsælis þegar þið togið í tvinnann.
- 3 Haldið lauslega ofan á spóluna þannig að hún snúist ekki um leið og þið togið tvinnann ákveðið til hægri og síðan til vinstri inn í tvinnaspennuna (E) þar til hann "smellur" á sinn stað.
- 4 Haldið áfram að þræða í kring um (F) og hægri megin við tvinnaklippuna (G). Rennið lokinu yfir gríparann á ný (H). Togið tvinnann til vinstri til að klippa hann (I).

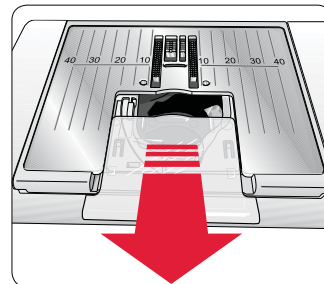

1

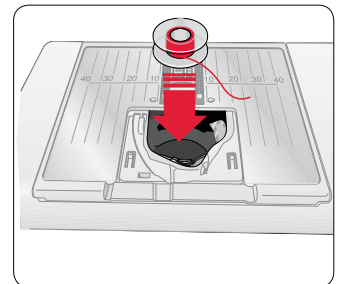

2

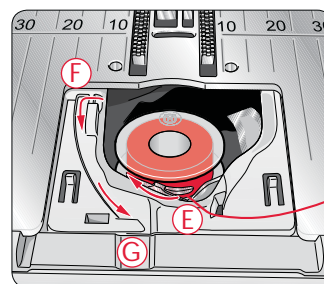

3

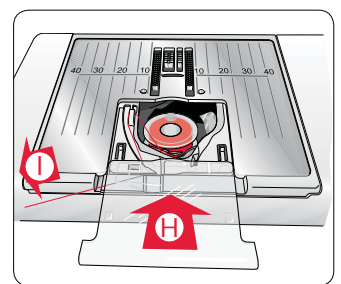

4

## TVINNASPENNAN (650)

Notið þá tvinnaspennu sem mælt er með á skjánum. Þið gætuð þurft að breyta yfirtvinnaspennunni lítillega þegar þið notið sérstakan tvinna og eruð með sérstök efni eða notið sérstaka saumataekni. Til að stilla tvinnaspennuna snúið þið númeruðu skífurni. Þeim mun hærri sem talan er, þeim mun stífari er tvinnaspennan.

Venjuleg tvinnaspenna er yfirleitt á milli 4-6. Þegar þið saumið hnappagöt og skrautsauma á að stilla tvinnaspennuna lausari. Þegar þið eruð að sauma stungusaum með grófum tvinna á þykkt efni aukið þá spennuna á milli 7-9. Ráðlögð tvinnaspenna er alltaf sýnd á skjánum og þá fyrir valinn saum og efni.

Saumið ávallt þrúfusaum á afgangsefni til að skoða árangurinn og tvinnaspennuna.

## SJÁLFRVIRK TVINNASPENNA (670/690Q)

Vélin stillir sjálf hentugustu tvinnaspennuna fyrir valinn saum og efni. Tvinnaspennuna sem sýnd er á skjánum er hægt að breyta ef þið eruð að nota sérstakan tvinna eða tækni. Snertið + til að auka og - til að minnka tvinnaspennuna.



## Rétt og röng tvinnaspenna

Til að skilja hvernig rétt tvinnaspenna á að vera, saumið þið nokkra prufusauma með mismunandi stillingum.

- 1 Byrjið með lausa tvinnaspennu þ.e.a.s. stillið á lága tölu. Undirtvinninn liggur þá beinn og undirtvinninn kemur niður á rönguna með lykkjur.
- 2 Ef þið setjið nú yfirtvinnaspennuna á hæsta númer, þá kemur undirtvinninn upp á réttuna. Saumurinn gæti rykkst og yfirtvinninn gæti slitnað.
- 3 Rétt tvinnaspenna er þegar tvinnarnir mætast og hnýtast saman á milli efnanna. Í hnappagötum og skrautsaumum á þó yfirtvinninn aðeins að sjást á röngunni.

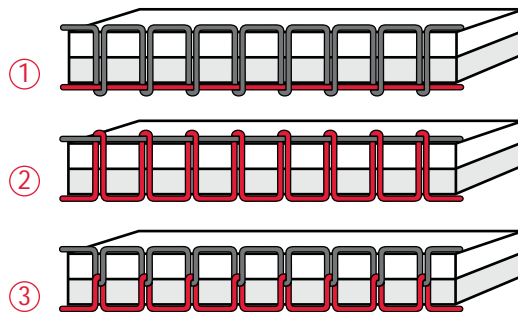

## EINSTAKT NEMA KERFI™ (690Q)

### Saumfótur P með nema

Með þessum fæti skynjar fóturinn raunverulega þykkt efnisins undir saumfætinum og stjórnar því að vélin flytji það auðveldlega.

Ef þið viljið sjá raunverulega stilingu á þrýstinginn á saumfötinn, getið þið farið í SET valmyndina.

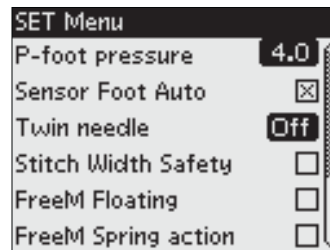

### Fótlýfta

Það er hægt að lyfta saumfætinum á vélinni í fjórar mismunandi stöður með upp og niður hnöppunum.



Saumfóturinn fer sjálfkrafa niður þegar þið byrjið að sauma. Þegar þið stöðvið með nálina niðri í efninu, þá skynjar saumfóturinn þykkt efnisins og vélin lyftir fætinum rétt aðeins upp yfir efnið þar sem hann flýtur eða sveiflast rétt fyrir ofan það. Farið í SET valmyndina til að slökkva á þessari sjálfvirknu aðgerð.

## BYRJAÐ AÐ SAUMA

Beint spor er sjálfkrafa valið þegar kveikt er á vélinni. Áður en þið byrjið að sauma, veljið þið efnið í SAUMA RÁÐGJAFANUM™, og stillið vélina í samræmi við það sem mælt er með á skjánum (bls. 44).

Til að byrja að sauma, leggið þið bæði yfir og undirtvinnana aftur undan saumfætinum. Til að ná sem bestum árangri þegar þið byrjið alveg við jaðar efnisins styðjið þá fingri á tvinnana um leið og þið byrjið að sauma.

Setjið efnið réttu á móti réttu undir saumfötinn. Ef þið eruð með vélar 650 eða 670 lækkið þið saumfötinn með fótlýftinum og stigið síðan á fótstöðuna til að byrja að sauma. Ef þið eruð með vél 690Q stigið þið eingöngu á fótstöðuna eða ýtið á hnappinn "saumfótur niður" og þá fer saumfóturinn sjálfkrafa niður. Stýrið efninu varlega undir saumfætinum.

Sjá bls. 28 (650)/37 (670/690Q) um hvernig eigi að velja saum eða hvernig nota eigi SAUMA RÁÐGJAFANUM™ (bls 44).

# UNNIÐ Á OPAL™ 650 SAUMAVÉLINA



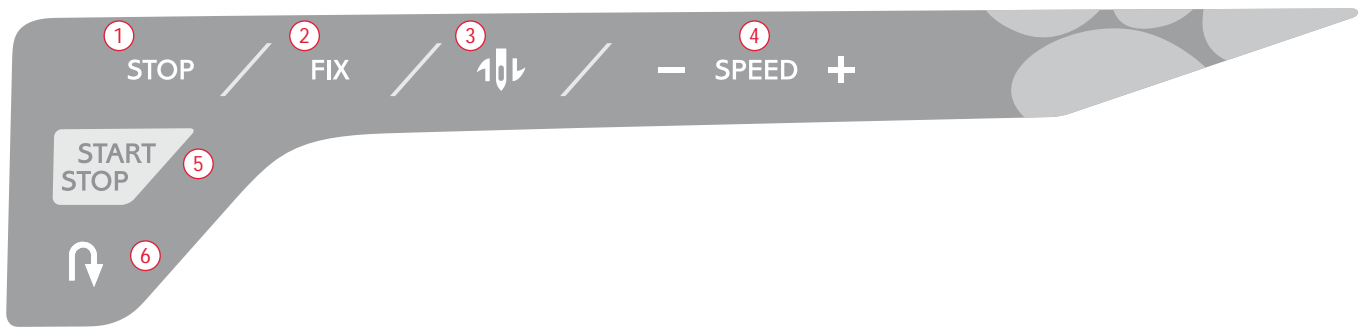

## AÐGERÐAR PANILL (650)

### 1 STOP

STOP er notað til að ljúka við saum eða til að sauma eingöngu einn saum af ákveðnum saum. Saumavelin heftir fyrir sauminn í lokin og stöðvast sjálfkrafa eftir að hafa saumað aðeins einn saum eða eina saumaröð. Það er slökkt á STOP aðgerðinni eftir að þið hafið notað hana. Ýtið á hana aftur ef þið viljið nota hana á ný.

Þegar aðgerðin er virk sést STOP tákn á skjánum.

STOP er einnig notað þegar þið endurtakið sömu stærð af ístopps spori og heftingu.

*Ráð Ef þið viljið endurtaka STOP aðgerðina nokkrum sinnum fyrir ákveðna sauma í röð þá getið þið vístað sauminn með STOP aðgerðinni. (sjá forritun bls. 29)*

### 2 FIX

Með því að nota FIX aðgerðina þá getið þið gengið frá þessum saum bæði í byrjun og lok hans. Ýtið á FIX á ný til að afvelja aðgerðina.

Þegar þessi aðgerð er virk kemur FIX tákn á skjáinn.

FIX aðgerðin verður sjálfkrafa virk þegar saumur er valinn eða þegar STOP aðgerðin er notuð. Þið getið slökkt á sjálfvirku FIX aðgerðinni í SET valmyndinni (sjá bls. 32).

Hægt er að forrita FIX aðgerðina (sjá bls. 29).

### 3 Nálin stöðvast uppi eða niðri

Ýtið á "nálin uppi/niðri" til að velja hvar þið viljið að nálin stövist. Stillingin fyrir stöðu nálarinnar þegar vélin stöðvast breytist um leið.

Ör sem vísar upp eða niður við hliðina á nálinni á skjánum gefur til kynna hvort nálin stöðvast uppi eða niðri.

Þið getið einnig snert fótstöðuna að láta nálina fara upp eða niður.

### 4 HRAÐI

Allir saumar í vélinni hafa fyrirfram ákveðinn hraða sem þeir saumast á. Ýtið á HRAÐA (SPEED) + eða SPEED- til að auka eða minnka saumhraðann. Hægt er að velja á milli fimm hraðastillinga. Saumhraði er sýndur á skjánum Ekki er hægt að velja meiri hraða en sjálfgefinn hraði er á viðkomandi saum.

### 5 START/STOP

Ýtið á START/STOP til að setja vélin í gang og stöðva hana án þess að koma við fótstöðuna. Ýtið einu sinni til að láta vélin fara í gang og aftur til að stöðva hana.

### 6 Afturábak

Ýtið á aftur ábak hnappinn og vélin saumar afturábak eins lengi og þið haldið við hnappinn. Þegar þið sleppið hnappnum saumar vélin áfram á ný. Fyrir stöðugan afturábak saum ýtið þið einu sinni á hnappinn áður en þið byrjið að sauma. Vélin saumar þá afturábak þar til þið snertið hnappinn á ný.

Afturábak tákn kemur á skjáinn.

Afturábak er einnig notað þegar þið saumið hnappagöt, heftingar og ístopps spor til að skipta á milli aðgerða í þeim saumum.

## AÐGERÐIR Á SKJÁNUM

### 7 ALT víxlskiptingar

Þegar þið veljið flatsaum þá verður breiddin og lengdin sýnd á skjánum. Með því að ýta á ALT verður stillingin á þéttleikanum sýnd í stað lengdarinnar.

### 8 Sporlengd/þéttleiki

Þegar þið veljið saum, stillir vélin sig sjálfkrafa á hentugustu stillingar fyrri þann saum. Sporlengdina sjáið þið á skjánum. Þið getið breytt sporlengdinni með því að ýta á -- eða+ .

Ef þið hafið valið hnappagöt sýnir skjárin stillinguna á þéttleikanum á sporunum í stað sporlengdar. Nú getið þið breytt stillingunum á þéttleikanum með því að ýta á - eða +

Ef þið ýtið á ALT sýnir skjárin stillinguna á þéttleikanum fyrir flatsaumssporin. Notið -- og + til að breyta stillingunum .

### 9 Sporbreidd/Nálarstaða

Sporbreiddin er stillt á sama hátt og sporlengdin. Sjálfgefin gildi eru sýnd á skjánum. Breiddina er hægt að stilla á milli 0 og 7mm. Sumir saumar eru með takmarkaða saumbreidd.

Ef beint spor er valið -- og + eru notuð til að færa nálina til vinstri eða hægri á 29 veljanlegar nálarstöður.

### 10 Hliðarspeglun

Ýtið á til að spegla viðkomandi saum til hliðar. Ef þið snertið þetta tákn þegar beint spor með vinstri nálarstöðu er valið færið þið nálina frá vinstri til hægri samhliða frá miðstöðunni. Ef ýtt er á þetta í sauma aðgerð verður öll saumaröðin spegluð. Breytingin sést á skjánum.

### 11 Stjórnörvarnar

Framkvæmið breytingar með stjórnörvunum og staðfestið valið með því að ýta á OK.

Notið vinstri/hægri stjórnörvarnar til að velja sauma þrep fyrir þrep í númeraröð innan saumavalmyndarinnar..

Stjórnörvarnar eru einnig notaðar við forritun til að velja sauma innan valmyndarinnar eða til að velja stafi til að setja í forritið.

Upp og niður örvarnar eru einnig notaðar til að stilla stærðina á hnappagati og til að velja sporafjöldann við töluáfestingar.

### 12 Númer í saumavali

Með því að ýta á eina eða tvær tölur með stuttu millibili getið þið líka valið saum úr sauma valmyndinni. Ef viðkomandi númer er ekki til í valmyndinni, þá gefur vélin frá sér hljóðmerki.

### 13 Sauma valmynd

Ýtið á til að opna sauma valmyndina.



### 14 Stafrófs valmynd

Ýtið á til að opna stafrófs valmyndina og velja stafi.

### 15 CLR (clear) Hreinsa

Ýtið á CLR til að eyða einstökum saum eða öllum saumum í saumaröð. Eða notið til að eyða vistuðum saumum og saumaforritum í valmyndinni "mínir saumar".

### 16 Skipta yfir í hástafi, lágstafi eða tölustafi.

Ýtið til að skipta á milli hástafa, lágstafa og tölustafa þegar þið eruð að forrita letur.

### 17 PROG (Forritunar aðgerð)

Ýtið á PROG til að opna forritunar aðgerð. Ýtið aftur á hnappinn til að fara út úr aðgerðinni.

### 18 Vista í "mínum saumum"

Ýtið til að opna valmynd þar sem þið getið vistað ykkar eigin sauma og saumaraðir. Ýtið aftur til að fara út úr aðgerðinni.

## 19 SET valmyndin

Ýtið á til að opna valmyndina fyrir stillingar á vél. Framkvæmið breytingar og val með því að nota örvarnar (11). Ýtið aftur til að fara út úr SET valmyndinni. Lesið meira um stillingar í SET valmyndinni á bls. 32.

## 20 SAUMA RÁÐGJAFINN™.

Einstaki SAUMA RÁÐGJAFINN™ velur besta sauminn, sporlengdina, sporbreiddina og saumhraða fyrir það efni og þá saumatækni sem þið veljið. Saumurinn er sýndur á skjánum ásamt saumfæti, þrýsting á saumfót, tvinnaspennu og nál sem mælt er með. Ýtið á táknið fyrir efnið og þá saumatækni sem þið ætlið að nota (sjá bls. 44).

## SAUMA AÐGERÐ (650)

Sauma aðgerð er það fyrsta sem þið sjáið á skjánum þegar kveikt er á vélinni. Og hér finnið þið allar grunn upplýsingar sem þið þurfið á að halda til að byrja að sauma. Og þetta er einnig valmyndin þar sem þið getið breytt stillingum á viðkomandi saum. Beint spor er sjálfgefnur saumur þegar kveikt er á vélinni.

*Ath: Þegar gildin fyrir sporlengd/þéttleika eða nálarstöðu eru sýnd í sjálfgefnum gildum þá eru þau alltaf í svörtum tölum. Ef þið breytið gildunum, verða tölurnar sýndar á svörtum fleti.*

- 1 Ráðlögð nál fyrir valið efni. Ör við hliðina á táknið fyrir nálinu gefa til kynna hvort "nálin uppi/niðri" hefur verið valið.
- 2 Ráðlögð tvinnaspenna fyrir valið efni og saum.
- 3 Ráðlagður saumfótur fyrir valinn saum.
- 4 Saumhraðinn er gefinn til kynna í með fimm þrepum sem sýnd eru á skjánum. Minnkið eða aukið hraðann með því að ýta á HRAÐI /SPEED) + eða - (sjá bls. 24).
- 5 Efnið og saumatæknin sem valin var í samræði við SAUMA RÁÐGJAFANN™
- 6 Ráðlagður þrýstingur á saumfót.
- 7 Valinn saumur, bæði sýndur og einnig númer hans.
- 8 Sporlengd Styttið hana eða lengið með því að ýta á - eða + (sjá bls. 25).
- 9 Nálarstaðan er sýnd í stað sporbreiddar þegar beint spor er valið. Færið nálarstöðuna til með því að ýta á - eða + (sjá bls. 25).

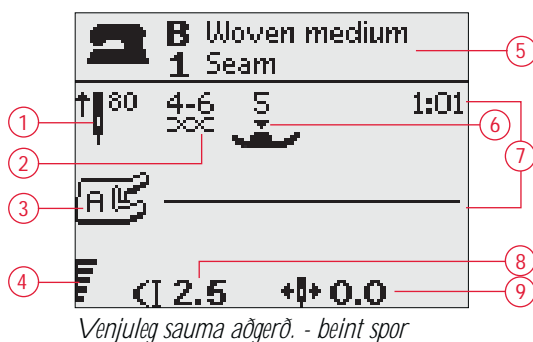

- 10 Gefur til kynna að nota á "stretch" nál nr. 90.
- 11 Ráðlagt er að nota styrkingarefni undir efnið.
- 12 Ráðlagt er að nota rennslisplötur undir saumfótinn (sjá bls. 5).
- 12 Sporbreidd Minnkið eða aukið sporbreiddina með því að ýta á - eða + (sjá bls. 25).
- 14 Gefur til kynna að hliðarspeglun sé virk.





- 15 Þegar þið saumið hnappagöt í teygjanleg efni er ráðlagt að setja þráð undir hnappagatið (sjá bls. 49).
- 16 Þegar þið saumið handvirkt hnappagat eða ístopps spor verður táknið fyrir afturábak sýnt sem gefur til kynna að þið þurfið að ýta á afturábak þegar fyrri leggurinn á hnappagatinu eða ístopps sporið eru komin í rétta lengd.
- 17 Sporþéttleikinn er sýndur í stað sporlengdar, þegar þið hafið valið hnappagat, heftingu eða ístopps spor eða þegar flatsaumar hafa verið valdir og ýtt hefur verið á ALT hnappinn. Minnkið eða aukið þéttleikann með því að ýta á sporlengd - og +.

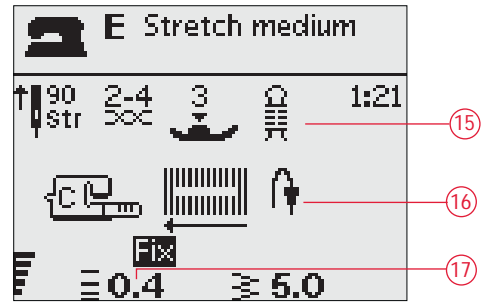

Handvirkt hnappagat

- 18 Uppgefin lengd á hnappagati þegar þið notið hnappagatafótinn með nemanum. Stimplið inn stærðina á tölunni með upp og niður örvinum. Staðfestið með OK.

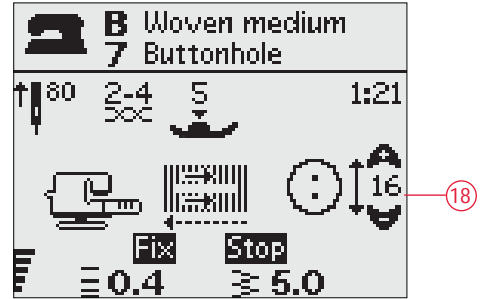

Hnappagat með fætinum með nemanum

- 19 Táknið um að fjarlægja saumfótinn er sýnt þegar þið hafið valið töluáfestingu.
- 20 Táknið um að taka flytjarann úr sambandi er sýnt þegar þið hafið valið töluáfestingu.
- 21 Veljið fjölda spora með því að nota upp og niður örvarnar þegar þið hafið valið töluáfestingu.
- 22 Ráðlegging um að nota alhliða áhaldið (fæst aukalega) nr. 413 056-011 þegar þið viljið hafa fót undir tölunni. Setjið þynnri enda áhaldsins undir töluna þegar þið festið hana á flíkina. Notið þykkari endann fyrir þykk efni.

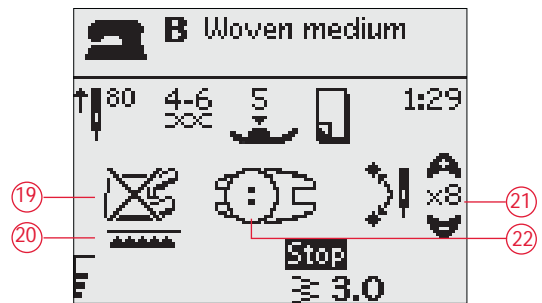

Töluáfesting

## VAL Á SAUM

Ýtið á sauma valmynd (A) til að velja hana. Notið örvarnar til að rápa um valmyndina.

- 1 Nytjasaumar
- 2 Bútasauumar
- 3 Skrautsauumar
- 4 Skrautsauumar
- 5 Minir saumar

Nafn og númer á völdum saum eru sýnd neðst á skjánum. Myndir af saumunum eru innan á loki vélarinnar ásamt númerum valmyndanna vinstra megin og númerum saumanna innan valmyndanna í miðju.

Þegar þið hafið valið valmynd, notið þið sauma númerin og ýtið á númer saums sem þið ætlið að nota, eða ýtið á OK og farið þannig inn á fyrsta sauminn í viðkomandi valmynd.

Með því að ýta snögg tva stafi í röð getið þið valið saum úr valmyndum 10 og upp úr. Ef númerið sem þið veljið er ekki til, gefur vélin frá sér hljóðmerki og saumur fyrsta stafsins sem valinn var kemur á skjáinn.

Ýtið aftur á sauma valmyndina til að loka valmyndinni án þess að velja nokkurn saum.

Valin sauma valmynd, saumur og númer hans verða sýnileg á skjánum í sauma aðgerð. Til að velja annan saum í sömu valmynd ýtið þið einfaldlega á númer þess saums, eða notið örvarnar til að rápa um valmyndina spor fyrir spor í númeraröð. Til að velja saum í annarri valmynd verðið þið fyrst að velja aðra sauma valmynd og síðan að velja sauminn.

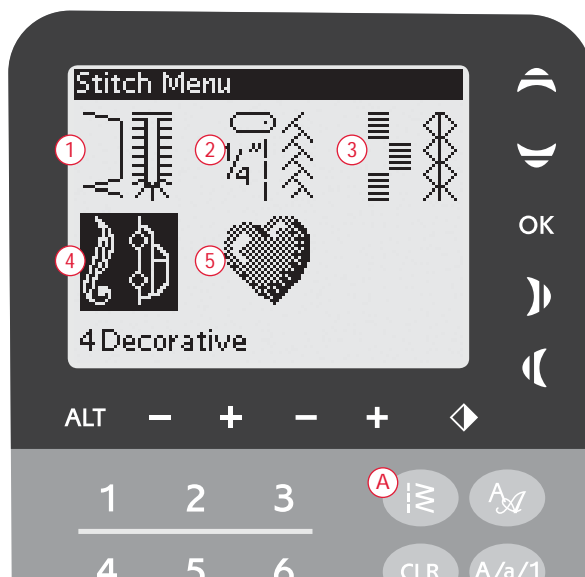

## VELJA STAFRÓFSGERÐ.

Ýtið á valmynd fyrir stafrófsval (B) til að sýna öll og velja ákveðið stafróf. Notið örvarnar til að velja stafrófið.

Blokk, Cyrillic (rússneskt), Hirigama (japanskt)

Ýtið á OK en þá opnast sjálfkrafa aðgerðin til að forrita stafi (sjá bls.29).

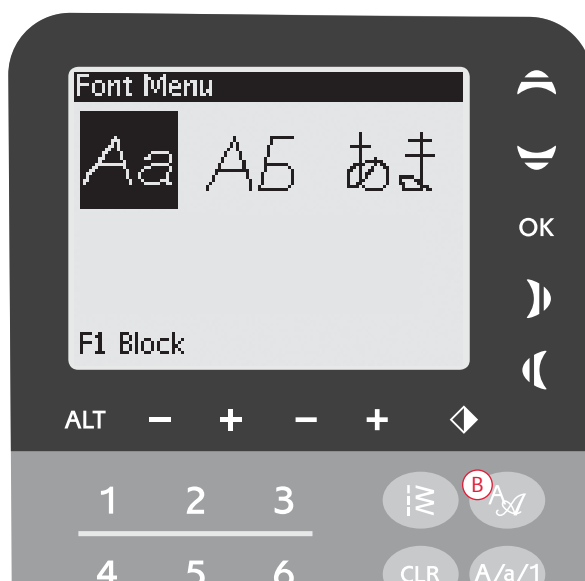

## FORRITUN (650)

Forritunar aðgerðin í vélinni gerir ykkur kleift að hanna saima eftir ykkar persónulega smekk og blanda saman saumum og stöfum til að búa til saumaraðir. Þið getð blandað saman allt að 20 saumum og stöfum í sama forritinu. Vistið svo eigin sauma og forrit í "mínum saumum" og kallið þá fram hvenær sem þið viljið nota þá.

Hægt er að nota alla innbyggða sauma í forrit nema hnappagöt, ístopps spor, töluáfestingu og heftingar.

### Hanna sauma forrit

- 1 Ýtið á PROG (C) til að opna aðgerðina fyrir forritun.
- 2 Sauma valmyndin sem var á skjánum verður áfram þegar þið farið í forritunar aðgerðina. Til að breyta sauma valmyndinni (sjá bls. 28).
- 3 Veljið þann saum sem þið ætlið að nota. Og hann kemur upp í forritunar aðgerð.
- 4 Veljið næsta saum og hann kemur hægra megin við síðast valda saum.

*Ath: Tvær tölur eru sýndar fyrir ofan sauma forritið og vinstra megin á skjánum*

*Fyrri talan er staðan á völdum saum í forritinu. Seinni talan sem er í sviga er heildarfjöldi sauma eða spora í forritinu. Talan fyrir ofan sauma forritið og hægra megin á skjánum er númerið á völdum saum.*

### Bæta inn stöfum

- 5 Veljið stafagerð og ýtið á OK. Vél sýnir ykkur þá valið stafrof í hástöfum og í forritunar aðgerð.
- 6 Notið örvarnar til að velja ákveðinn staf og ýtið á OK til að bæta honum inn í forritið.
- 7 Til að skipta yfir í lágstafi eða tölustafi ýtið þið á skiptihnappinn (Shift) (sjá bls. 25).

### Um forritun á stöfum

Bæði hástafir og lágstafir verða saumaðir með 7mm sporbreidd. Ef stafir sem fara niður fyrir mállínuna eru á meðal stafanna í forritinu (j,p,y) verður hæð hástafanna minnkuð.

Allir textar sem eiga að saumast í sama verkefni ættu - ef mögulegt er - að vera í sama forriti til að vera viss um að allir stafirnir verði í sömu hæð.



Forritunar aðgerð



Husqvarna VIKING

*"Husqvarna" og "VIKING" hafa verið forrituð sitt í hvoru lagi.*

Husqvarna VIKING

*"Husqvarna" og "VIKING" eru samt í sama forriti.*

## Bætið inn saumum eða stöfum á öðrum stöðum.

Ef þið viljið bæta inn saum eða staf á öðrum stað í forritinu, færið þið bendilinn með því að nota örvarnar. Saumnum eða stafnum verður þá bætt inn hægra megin við bendilinn.

*Ath: Þegar þið forritið tölustafi, ýtið þið á örina niður til að gera bendilinn virkan í sauma forritinu í stað stafrófsins.*

## Bæta inn sama saum nokkrum sinnum

Ef þið viljið bæta sama saum inn nokkrum sinnum í röð, þá getið þið einfaldlega ýtt á OK eftir að hafa sett mynstrið inn einu sinni. Sama saum verður þá bætt við í hvert sinn sem þið snertið OK.

Þið getið einnig fært bendilinn til að velja annan saum og ýtið svo á OK. Völdum saum verður þá bætt inn einu sinni enn hægra megin við valinn saum.

## Eyða saumum eða stöfum.

Til að eyða saum í forriti, veljið þið sauminn með bendlinum og örvunum og ýtið síðan á CLR.

Til að eyða öllu forritinu, færið þið bendilinn á fyrsta sauminn og ýtið á CLR. Sprettigluggi kemur fram og biður ykkur um að staðfesta eyðinguna. Veljið Já eða Nei með örvunum og ýtið á OK.

## Bæta inn skipunum

FIX og STOP aðgerðunum er hægt að bæta inn í forritið. Hver skipun tekur upp eitt minnis-pláss í forritinu. Til að bæta einhverjum af fyrrgreindum skipunum inn í forritið, ýtið þið einfaldlega á viðeigandi aðgerð á aðgerðar panilnum (sjá bls. 24).

*Ath: Ef "autofix" er gert virkt í vélinni þá þurfið þið ekki að bæta inn FIX í byrjun forritsins.*

## Sameina tvö saumaforrit í eitt

Í forritunar aðgerð getið þið bætt áður vistuðu forriti inn í forrit sem þið eruð að búa til. Ýtið á sauma valmynd og veljið "mína sauma" og síðan forritið sem þið viljið setja inn í nýtt forrit. Ýtið á OK og forritinu verður bætt inn hægra megin við bendilinn þar sem hann er staðsettur í forritunar aðgerðinni.

## Stillið einn saum eða staf

Til að stilla af einn saum í forriti verðið þið að velja sauminn í forritunar aðgerð. Þar getið þið stillt sporbreiddina, spurlengdina, þéttleikann, nálarstöðuna eða speglað sauminn. Stillingin á völdum saum er sýnd á skjánum. Ýtið á ALT til að vixla á milli mismunandi stillinga.

## Stilla allt sauma forritið

Stillingar sem hafa áhrif á allt forritið og ekki bara einn saum í því eru framkvæmdar í sauma aðgerð. Ýtið á PROG til að yfirgefa forritunar aðgerð og fara yfir í sauma aðgerð. Í sauma aðgerð getið þið stillt breiddina eða speglað allt forritið.

Það eru nokkur atriði sem þið þurfið að vita þegar þið stillið sauma forritið í sauma aðgerð.

Stillingum sem þið framkvæmið á forritinu í sauma aðgerð er hægt að vista í "mínum saumum". Samt sem áður er ekki hægt að fara með þessar stillingar aftur inn í forritunar aðgerð. Ef þið hafið breytt stillingum í sauma aðgerð og ýtið á PROG til að fara aftur inn í forritunar aðgerð, þá verður þessum breyttu stillingum eytt. Þetta mun einnig koma fyrir ef þið hlaðið inn vistuðum saum úr "mínum saumum" í forritunar aðgerð.

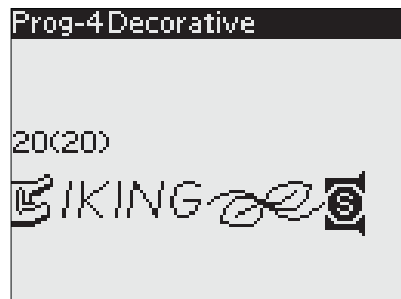

Bæta við skipunum



Stilla einn saum eða staf

## Sauma forritið

Þegar þið eruð búin að forrita ýtið þið á "mína sauma" til að vista það (sjá að neðan) eða ef þið eruð enn í forritunar aðgerð ýtið þið á PROG eða stígið á fótmótstöðuna til að skipta yfir í sauma aðgerð.

Þegar þið eruð í sauma aðgerð og stígið á fótmótstöðuna mun vélin sauma sauma forritið. Sauma forritið verður saumað samfelld ef engin STOP skipun var forrituð. Ýtið á STOP til að vélin saumi forritið aðeins einu sinni.

Það er mögulegt að byrja saum hvar sem er í forritinu.. Notið vinstri og hægri örvarnar til að rápa í gegn um forritið í sauma aðgerð.

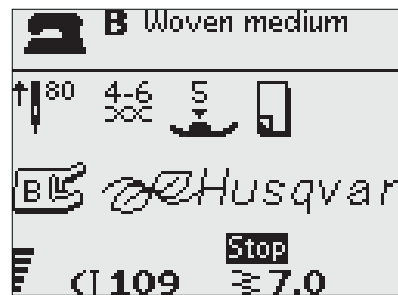

Sauma aðgerð

## VALMYNDIN "MÍNIR SAUMAR"

"Mínir saumar" er ykkar eigin persónulega valmynd þar sem þið getið vistað og kallað fram ykkar forrit og persónulegu sauma hvenær sem er.

Vél 650 er með 4 minni Hvert minni getur geymt að hámarki 20 sauma.

### Vistið saum eða forrit

Ýtið á "mína sauma" (D) í forritunar eða sauma aðgerð. Það opnar valmyndina fyrir "mína sauma". Notið örvarnar til að leita að lausu minni. Staðfestið síðan valið með því að ýta á OK. Ef valið minni er ekki laust kemur sprettigluggi fram og spyr hvort þið viljið skrifa yfir það sem er í minninnu og setja nýja forritið þar í staðinn. Veljið Já eða Nei með örvunum og ýtið á OK. Ýtið aftur á "mínir saumar" til að fara aftur inn í sauma aðgerð eða forritunar aðgerð.



### Hlaðið inn vistuðum saum eða forriti.

Til að hlaða inn vistuðum saum eða forriti úr "mínum saumum" ýtið þið á skoðunar valmyndina og opnið valmyndina fyrir "mína sauma". Notið örvarnar til að velja sauminn eða forritið og ýtið síðan á OK. Saumurinn/forritið kemur nú í sauma aðgerð og tilbúið fyrir saum.



### Eyða vistuðum saumum eða forritum

Til að eyða saum eða forriti úr "mínum saumum" ýtið þið á CLR eftir að hafa valið viðkomandi saum eða forrit. Sprettigluggi kemur upp og þið eruð beðin að staðfesta valið. Veljið Já eða Nei með örvunum og ýtið á OK. Ýtið aftur á "mína sauma" til að fara til baka á fyrri valmynd.





## SET VALMYNDIN

Þið getið breytt fyrirfram settum stillingum og framkvæmt handvirkar breytingar á sjálfvirku aðgerðunum í SET valmyndinni. Opnið valmyndina með því að ýta á SET valmyndina (E). Veljið þá stillingu sem þið viljið stilla með því að nota upp og niður örvarnar. Til að gera viðkomandi aðgerð virka ýtið þið á OK til að setja X í hólfið. Til að hætta við aðgerðina, ýtið þið aftur á OK til að skilja hólfið eftir autt. Notið vinstri/hægri örvarnar til að breyta númera stillingunni með því að víxla á milli valkosta sem í boði eru. Ýtið á SET valmyndina á ný til að loka henni.

*Ath: Þegar númer er í sjálfgefunni stillingu er það sýnt í svörtum lit. Ef þið breytið númerinu þá verða tölurnar sýndar á svörtum bakgrunni.*

### FIX Auto

Ýtið á OK til að kveikja eða slökkva á sjálfvirkri FIX aðgerð í byrjun hvers saums. Stillingarnar eru vistaðar þegar þið slökkið á vélinni.

### Tvíburanál

Ef þið eruð að nota tvíburanál, stillið þá millibilið á milli nálanna til að minnka breiddina sjálfkrafa á öllum saumum og þannig koma í veg fyrir nálarbrot og/eða skemmd á vélinni.

Gerð tvíburanála aðgerðina virka eða óvirka með OK og notið vinstri/hægri örvarnar til að stilla millibilið.

Stillingin verður vistuð og einnig þótt slökkt verði á vélinni. Sprettigluggi kemur fram þegar þið kveikið á vélinni á ný og minnir ykkur á þessa stillingu. Lokið sprettiglugganum með því að ýta á OK.

*Ath: Þið getið ekki stillt nálarmillibilið ef sporbreiddaröryggið er virkt, og heldur ekki ófugt þ.e.a.s. að stilla á sporbreiddaröryggið þegar stillingin fyrir millibil tvíburanála er virkt.*

### Sporbreiddar öryggi

Notið OK til að gera sporbreiddaröryggið virkt í hvert sinn sem þið notið fótinn og stingplötuna fyrir beina sauma.

Sporbreiddin verður takmörkuð við núll fyrir alla sauma og spor til að koma í veg fyrir að nálin rekist í saumfótinn og stingplötuna. Þessi stilling verður vistuð þegar og ef slökkt verður á vélinni. Sprettigluggi kemur fram þegar þið kveikið á vélinni á ný og minnir ykkur á þessa stillingu. Lokið sprettiglugganum með því að ýta á OK.

### Viðvörunar hljóðmerki

Slökkt á öllum viðvörunarhljóðum vélarinnar. Sjálfgefin stilling er að kveikt sé á þeim. Stillingin verður vistuð jafnvel þótt slökkt verði á vélinni.

### Andstæður/Birtuskil

Stillið andstæður í birtuskilum á skjánum með vinstri/hægri örvarunum.

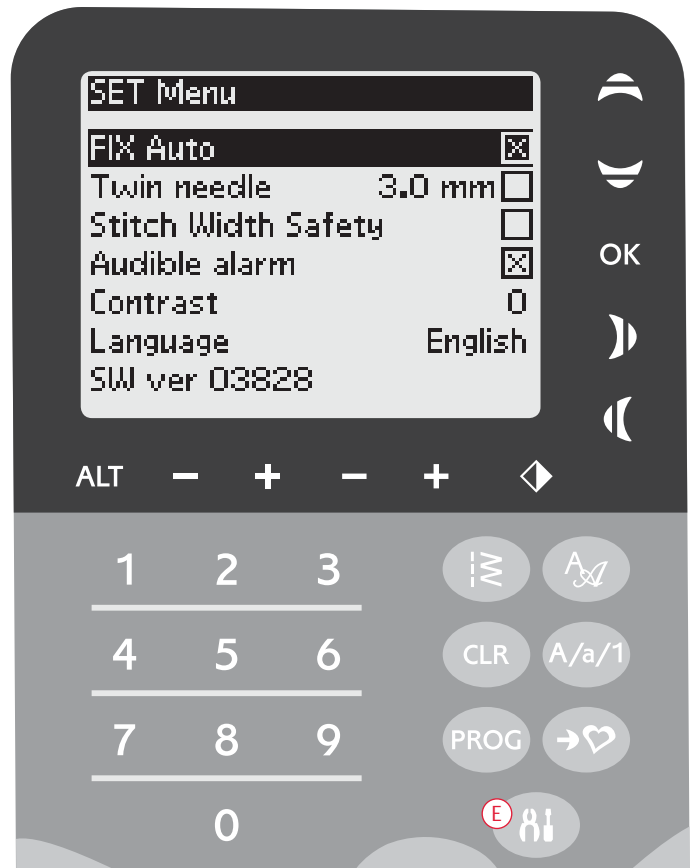

Gildin er hægt að stilla á milli -20 og 20 í þrepum að gildi1. Stillingin verður vistuð jafnvel þótt slökkt verði á vélinni.

### Tungumál

Notið vinstri/hægri örvarnar til að breyta tungumáli allra texta í vélinni.

Valið tungumál verður vistað jafnvel þótt slökkt verði á vélinni.

### Útgáfa hugbúnaðar

Útgáfunúmer hugbúnaðarins sem er í vélinni verður sýndur.

# UNNIÐ Á OPAL™ 670/690Q SAUMAVÉLARNAR.



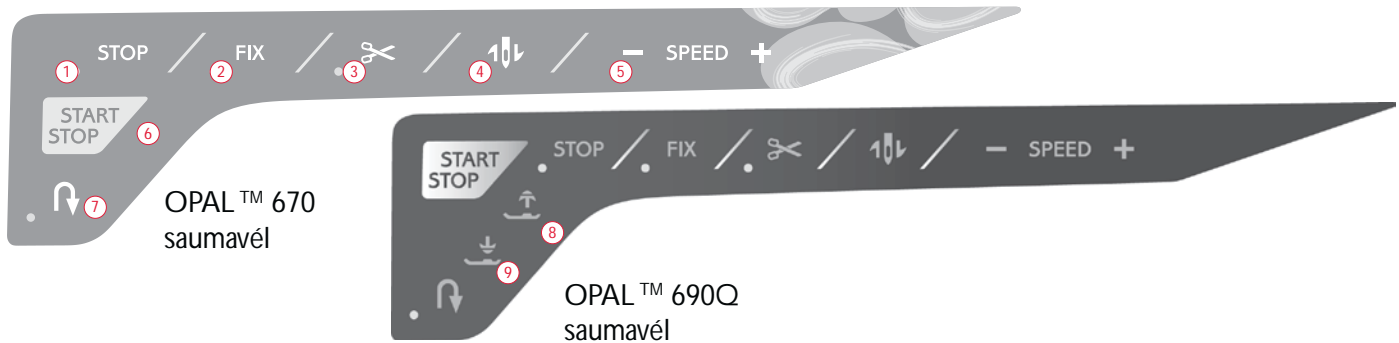

## AÐGERÐAR PANILL (670/690Q)

### 1 STOP

STOP er notað til að ljúka við saum eða til að sauma eingöngu einn saum af ákveðnum saum. Saumavélin heftir fyrir sauminn í lokin og stöðvast sjálfkrafa eftir að hafa saumað aðeins einn saum eða eina saumaröð. Díóðuljósið við hliðina á STOP logar þegar þessi aðgerð er virk. Það er slökkt á STOP aðgerðinni eftir að þið hafið notað hana. Ýtið á hana aftur ef þið viljið nota hana á ný.

STOP er einnig notað til að endurtaka sömu lengd eða stærð af ístopps sporum, heftingum og sjálfvirkum mjókkandi/breikkandi (tapering) sporum af sömu stærð.

*Ráð Ef þið viljið endurtaka STOP aðgerðina nokkrum sinnum í röð er best að vista sauminn í einhverri valmynd (sjá forritun á bls. 36).*

### 2 FIX

Með því að nota FIX aðgerðina þa getið þið gengið frá þessum saum bæði í byrjun og lok hans. Díóðu ljósið við hliðina á Fix er logandi þegar Fix er virkt. Ýtið aftur á FIX hnappainn til að afvelja aðgerðina.

FIX aðgerðin er sjálfkrafa virk þegar saumur er valinn eða þegar STOP eða tvinnaklipping hafa verið notuð. Þið getið afvalið sjálfvirku FIX aðgerðina í SET valmyndinni (sjá bls. 42).

FIX aðgerðina er hægt að forrita (sjá bls. 39).

### 3 Tvinnaklippa

Ýtið á tvinnaklippingu og vélin gengur þá frá saum í lok saumsins og klippir síðan tvinnana, og gerir FIX aðgerðina virka fyrir byrjun næsta saums. Til að láta vélin klippa tvinnana í lok saums sem verið er að sauma ýtið þið á tvinnaklippurnar á meðan þið eruð að sauma. Díóðu ljósið við hliðina á hnappnum byrjar að blikka sem gefur til kynna að klipping hefur verið gerð virk. Þegar saumurinn eða saumaröðin eru fullsaumuð, verða bæði yfir og undirtvinni klipptir og tvinnaendarnir togaðir niður á röngu efnisins.

Tvinnaklippu aðgerðina er einnig hægt að forrita (sjá bls. 39).

### 4 Nálin stöðvast uppi eða niðri

Ýtið á til að færa nálin annað hvort upp eða niður. Stillingin fyrir stöðu nálarinnar þegar vélin stöðvast breytist um leið.

Ör sem vísar upp eða niður við hliðina á nálinni á skjánum gefur til kynna hvort nálin stöðvast uppi eða niðri.

Þið getið einnig snert fótstöðuna að láta nálin fara upp eða niður.

### 5 HRAÐI

Allir saumar í vélinni hafa fyrirfram ákveðinn hraða sem þeir saumast á. Ýtið á HRAÐA (SPEED) + eða SPEED- til að auka eða minnka saumhraðann. Hægt er að velja á milli fimm hraðastillinga. Saumhraðinn er sýndur á skjánum. Ekki er hægt að velja meiri hraða en sjálfgefinn hraði er á viðkomandi saum.

### 6 Start/Stop

Ýtið á START/STOP til að láta vélin sauma eða hætta að sauma án þess að snerta fótstöðuna. Ýtið einu sinni til að láta vélin fara í gang og aftur til að stöðva hana.

*Ath: Ýtið á HRAÐA (SPEED) + eða SPEED- til að auka eða minnka saumhraðann.*

### 7 Afturábak

Ýtið á aftur ábak hnappinn og vélin saumar afturábak eins lengi og þið haldið við hnappinn. Þegar þið sleppið hnappnum saumar vélin áfram á ný. Díóðu ljósið við hliðina á afturábak hnappnum logar á meðan afturábak saumurinn er virkur.

Fyrir stöðugan afturábak saum ýtið þið einu sinni á hnappinn áður en þið byrjið að sauma. Vélin saumar þá afturábak þar til þið snertið hnappinn á ný.

Afturábak er einnig notað þegar þið saumið hnappagöt, heftingar, ístopps spor og sjálfvirka mjókkandi/breikkandi sauma.

### 8 Hnappur fyrir fótlyftingu og í extra hæð 690Q.

Aðgerðin lyftir fætinum upp. Ýtið aftur á hnappinn og þá fer saumfóturinn upp í extra hæð, sem gerir ykkur auðveldara að setja þykk og fyrirferðarmikil efni undir saumfótinn.

### 9 Hnappur “saumfótur niður/og í sveifluhæð” (690Q)

Ýtið á “saumfót niður og í sveifluhæð” og þá fer saumfótuinn alla leið niður og heldur við efnið. Ýtið á hnappinn aftur og þá lyftist saumfóturinn í sveifluhæð eða í fjótandi stöðu rétt yfir efninu og þið getið sett efnið undir fótinn.

Saumfóturinn fer sjálfkrafa niður ef og þegar þið byrjið að sauma. Þið getið einnig snert fótstöðuna til að setja saumfótinn niður.

Þegar þið stöðvið vélin með nálin niðri í efninu, fer saumfóturinn sjálfkrafa upp í sveifluhæð. Hægt er að slökkva á þessari aðgerð í SET valmyndinni (sjá bls.41).

## AÐGERÐIR Á SKJÁNUM

### 1 SAUMA RÁÐGJAFINN™.

Hinn einstaki SAUMA RÁÐGJAFI™ velur besta sauminn, sporlengdina, sporbreiddina, saumhraðann og tvinnaspennuna fyrir það efni sem þið veljið svo og saumatæknina (sjá bls. 44).

Snertið “Efni/Saumatækni” flipana og veljið með því að snerta efnið og tæknina sem þið ætlið að nota. Snertið örina í efra vinstra horni á skjánum til að fara út úr SAUMA RÁÐGJAFANUM™.

Saumurinn er sýndur á skjánum ásamt saumfæti, þrýsting á saumfötinn og nálinni sem mælt er með að nota.

### 2 Tvinnaspennan

Besta tvinnaspennan fyrir valinn saum og efni er stillt sjálfkrafa. Hins vegar getið þið breytt tvinnaspennunni ef þið eruð að nota sértaka tvinna, saumatækni eða efni. Snertið + til að auka tvinnaspennuna og - til að minnka hana.

### 3 Endaspeglun

Snertið táknið til að spegla sauminn enda í enda. Ef þið snertið í sauma aðgerð fyrir saumaraðir verður öll saumaröðin spegluð. Breytingin er sýnileg á skjánum.

### 4 Sporlengd/þéttleiki

Þegar þið veljið saum, stillir vélin sig sjálfkrafa á hentugustu stillingar fyrri þann saum. Sporlengdin er sýnd á skjánum. Þið getið breytt sporlengdinni með því að snerta - eða + táknið.

Ef þið hafið valið hnappagat þá sýnir skjárinn þéttleika stillinguna í stað sporlengdarinnar. Þið getið hins vegar breytt sporþéttleikanum með því að snerta - eða +.

Ef þið ýtið á ALT (6) þegar þið hafið valið flatsauma mun skjárinn sýna stillinguna á þéttleikanum. Snertið - eða + til að breyta þéttleikanum.

### 5 Sporbreidd/Nálarstaða

Sporbreiddin er stillt á sama hátt og sporlengdin. Sjálfgefna sporbreiddin er sýnd á skjánum. Breiddina er hægt að stilla á milli 0 og 7mm. Sumir saumar eru með takmarkaða saumbreidd.

Ef beint spor er valið - og + eru notuð til að færa nálina til vinstri eða hægri á 29 mismunandi nálarstöður.

### 6 Alt (Víxlskoðun)

Snertið ALT táknið til að skoða þéttleikann í stað sporlengdarinnar.

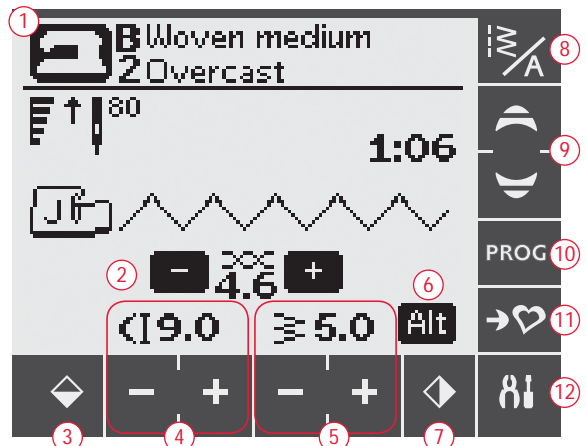

*Ath: Ekki verða allar aðgerðir sýndar á sama tíma.*

### 7 Hliðarspeglun

Snertið til að spegla valinn saum hliðarspeglun. Ef þið snertið þetta tákni þegar beint spor með vinstri nálarstöðu er valið færið þið nálina frá vinstri til hægri samhliða frá miðstöðunni. Ef þið snertið í sauma aðgerð fyrir saumaraðir verður öll saumaröðin spegluð. Breytingin er sýnileg á skjánum.

### 8 Sauma og stafaforrit

Snertið táknið fyrir sauma og stafaforritin til að opna skoðunar valmyndina. Þar eru þrjár flipar, valmynd fyrir sauma, valmynd fyrir “mína sauma” og valmynd fyrir stafróf.

Á bls. 37 eru meiri upplýsingar um hvernig velja á sauma og stafróf.

### 9 Stjórnörvarnar

Notið upp og niður örvarnar til að skruna upp og niður listann til að skoða saumana.

### 10 Forritunar aðgerð

Snertið það til að opna forritunar aðgerðina. Snertið það aftur til að fara út úr forritunar aðgerðinni.

### 11 Vista í “mínum saumum”

Snertið til að opna valmyndina þar sem þið getið vistað ykkar eigin persónulegu sauma og saumaraðir. Snertið aftur til að fara út úr valmyndinni fyrir “mína sauma”.

### 12 SET valmyndin

Snertið til að opna valmyndina fyrir stillingar á vélinni. Framkvæmið breytingar og val á stillingum með því að snerta rammanna við hverja aðgerð. Skrunið upp og niður með örvinum (9). Snertið táknið fyrir SET valmyndina á ný til að fara út úr henni..

## SAUMA AÐGERÐ (670/690Q)

Sauma aðgerð er það fyrsta sem kemur á skjáinn eftir að kveikt er á vélinni. Og hér finnið þið allar grunn upplýsingar sem þið þurfið á að halda til að byrja að sauma. Og þetta er einnig valmyndin þar sem þið getið breytt stillingum á viðkomandi saum.

Beint spor er sjálfgefinn saumur þegar kveikt er á vélinni.

- 1 Efnið og saumatæknin sem valin var í samráði við SAUMA RÁÐGJAFANN™ Snertið til að breyta valinu ykkar.
- 2 Saumhraðinn er gefinn til kynna í fimm þrepum sem sýnd eru á skjánum. Minnkið eða aukið hraðann með því að ýta á HRAÐA (Speed) + eða SPEED - hnöppunum á aðgerðar panelnum.

*Ath: Á vél 670 er hraðinn gefinn til kynna í neðra vinstra horninu á skjánum.*

- 3 Ráðlögð nál fyrir valið efni. Ör gefur til kynna hvort "nálin uppi/niðri" var valið.
- 4 Ráðlagður saumfótur fyrir valinn saum.
- 5 Tvinnastilling fyrir valið efni og saum. Snertið + eða - til að stilla tvinnaspennuna.
- 6 Minnkið eða aukið sporlengdina með því að snerta sporlengdar - eða + táknið.
- 7 Valinn saumur, bæði sýndur og einnig númer hans.
- 8 Þegar beint spor er valið, getið þið breytt nálarstaðsetningunni með því að snerta sporbreiddar táknið - og +.
- 9 Ráðlagt er að nota styrkingarefni undir efnið.
- 10 Gefur til kynna að sauminn er hægt að mjókka / breikka þegar "tapering" hefur verið valin. Snertið "mjókkandi/breikkandi" táknið til að opna glugga með stillingum fyrir þá sauma (690Q).
- 11 Þegar þið veljið flatsaumsspor verða bæði sporlengd og sporbreidd sýnd á skjánum. Með því að snerta ALT verður þéttleikinn sýndur í stað sporlengdarinnar.
- 12 Ráðlegging um að nota rennslisplötu undir saumfótinn (sjá bls. 5).
- 12 Minnkið eða aukið sporbreiddina með því að snerta táknið fyrir sporbreidd - og + á skjánum.
- 14 Gefur til kynna að nota á "stretch" nál nr. 90.
- 15 Sporþéttleiki er sýndur í stað sporlengdar þegar þið saumið hnappagat, heftingu eða ístopps spor, eða þegar þið hafið valið flatsaumsspor og ýtið á Alt hnappinn. Minnkið eða aukið sporþéttleikann með því að ýta á táknið - og + fyrir sporlengdina.
- 16 Þegar þið saumið hnappagöt í teygjanleg efni er ráðlagt að setja þráð undir hnappagatið (sjá bls. 49).
- 17 Þegar þið saumið handvirkt hnappagat, ístopps forritið, sjálfvirk mjókkandi/breikkandi sauma (690Q), þá verður táknið fyrir afturábak saum sýnt og gefur til kynna að þið þurfið að ýta á afturábak þegar lengd hnappagats, ístopps sporsins, sjálfvirka minnkandi/breikkandi sporið eru komin í rétta lengd.
- 18 Uppgefin lengd á hnappagati þegar þið notið hnappagatafótinn með nemanum. Stillið inn stærðina á tölunni með því að snerta - eða +.

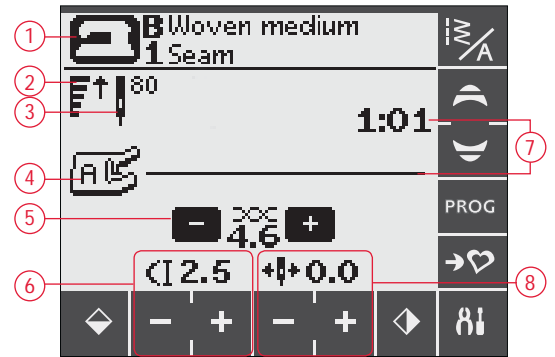

690Q Venjuleg sauma aðgerð - Beint spor

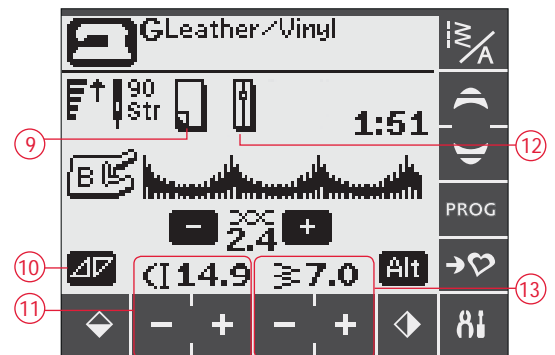

690Q Venjuleg sauma aðgerð - Skrautsaumur

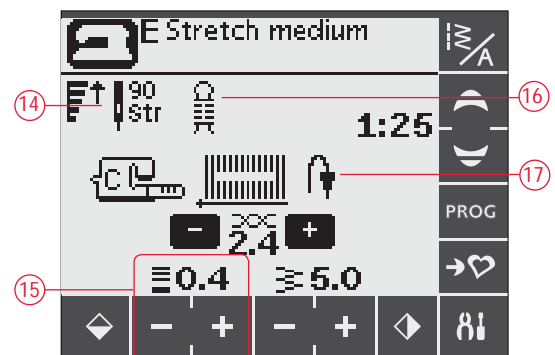

690Q Handvirkt hnappagat

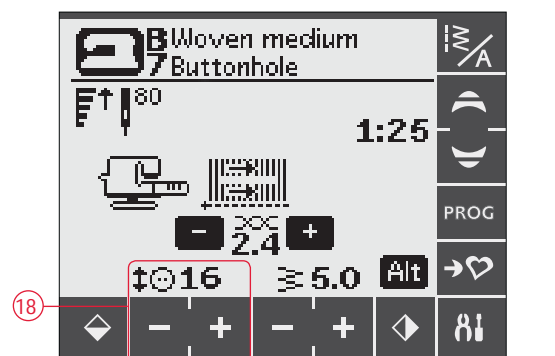

690Q Hnappagöt með fætinum með nemanum.



- 19 Táknið um að taka flytjarann úr sambandi er sýnt þegar þið hafið valið töluáfestingu.
- 20 Stillið inn fjölda spora sem þið viljið nota við töluáfestingu með því að snerta - og + táknið.
- 21 Mælt með því að nota alhliða áhaldið þegar þið festið tölur (690Q). Setjið þynnri enda áhaldsins undir töluna þegar þið festið hana á flíkina. Notið þykkari endann fyrir þykk efni.
- 22 Ráðlagður þrýstingur á saumfót (670).

*Ath: Fótþrýstingur er sjálfkrafa stilltur á 690Q vélinni. Farið í SET valmyndina til að stilla fótþrýstinginn.*

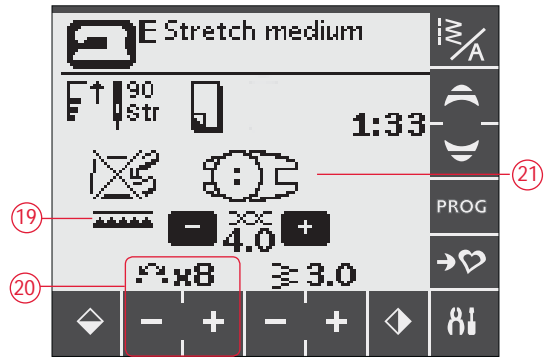

Töluáfesting

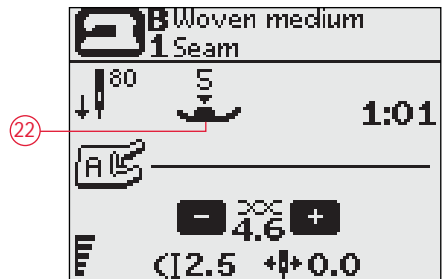

670 Venjuleg sauma aðgerð - Beint spor

## VAL Á SAUM

Saumarnir eru sýndir inni á loki vélarinnar með númeri viðkomandi valmyndar vinstra megin, og númeri saumsins innan valmyndarinnar í miðjunni.

Snertið táknið fyrir sauma/stafróf (A) til að opna valgluggann. Í honum eru þrjár flipar til að velja - sauma, mína sauma og stafróf. Síðast notaði flipinn er virkur þegar þið opnið gluggann. Snertið flipann fyrir saumana.

Snertið til að velja eina af fjórum valmyndunum. Númerið á valinni valmynd er sýnt fyrir ofan sauma valmyndina.

Þegar þið hafið valið valmynd, veljið þið sauminn sem þið ætlið að sauma

með því að snerta viðeigandi númer á númeralistanum (B). Snertið "eyða" (C) ef þið snertið vitlaust númer. Staðfestið valið með því að snerta OK. Skoðunar valmyndin lokast og saumurinn hefur verið valinn.

Ef þið snertið OK en hafið ekki valið saum gefur vélin frá sér hljóðmerki og þið þurfið að velja saum.

Ef ekkart er valið, snertið þið táknið fyrir sauma/stafróf til að loka skoðunarglugganum.

Ef númerið á saumnum sem þið stimplið inn er ekki til í valinni valmynd, gefur vélin frá sér hljóðmerki.

Valin sauma valmynd, saumur og númer saumsins koma á skjáinn þegar þið eruð í sauma aðgerð. Til að velja annan saum í sömu valmynd þá snertið þið örvarnar til að fara eftir saumunum í númeraröð. Þið getið einnig opnað sauma/stafrófs valmyndina og valið sauminn beint með því að snerta viðkomandi númer á skjánum. Til að velja saum í annarri valmynd verði þið fyrst að velja aðra sauma valmynd og síðan að velja sauminn.

## VELJA STAFRÓFSGERÐ.

Snertið táknið fyrir stafrófs valmyndina til að opna skoðunar valmyndina fyrir stafrófin. Snertið flipann fyrir stafrófin. Snertið það stafróf sem þið ætlið að nota, og þá opnast aðgerðin til að forrita stafina (sjá bls. 38).

Þið getið valið um fjögur letur, blokk, brush Line letur, Cyrillic rússneskt letur og Hirigana japanskt letur.

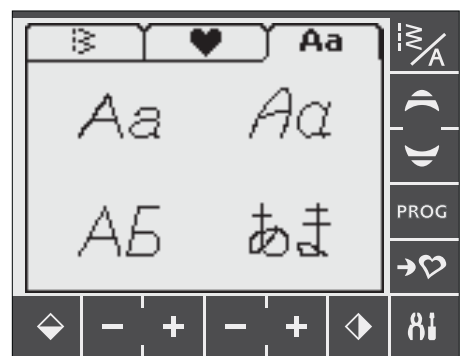



## FORRITUN (670/690Q)

Forritunar aðgerðin í vélinni gerir ykkur kleift að hanna saima eftir ykkar persónulega smekk og blanda saman saumum og stöfum til að búa til saumaraðir. Þið getð blandað saman allt að 20 saumum og stöfum í sama forritinu. Vistið þessa sauma ykkar í "mínum saumum" og kallið þá fram hvenær sem þið viljið nota þá.

Hægt er að nota alla sauma í vélinni í forritið nema hnappagöt, ístopps spor, mjókkandi/breikkandi sauma, töluáfestingu og heftingar.

### Hanna sauma forrit

- 1 Snertið PROG táknið til að opna aðgerðina fyrir forritun.
- 2 Sauma valmyndin sem var á skjánum verður áfram þegar þið farið í forritunar aðgerðina. Til að breyta um valmynd skoðið þið bls. 37.
- 3 Veljið þann saum sem þið ætlið að nota. Saumurinn kemur þá fram á skjáinn (A).
- 4 Veljið næsta saum og hann kemur hægra megin við síðast valda saum.

*Ath: Tvö númer eru nú sýnd á skjánum fyrir neðan saumana og á milli örvanna (B). Fyrri númerið er staðan á völdum saum í forritinu. Seinna númerið sem er í sviga, er heildarfjöldi af sporum í forritinu.*

*Númerið fyrir ofan sauma forritið (C) hægra megin á skjánum er númerið á völdum saum.*

### Bæta inn stöfum

- 5 Veljið stafróf og vélin sýnir stafróf í hástöfum og í forritunar aðgerð.
- 6 Snertið staf til að bæta honum inn í forritið.
- 7 Til að skipta yfir í lágstafi eða tölustafi snertið þið örvarnar (G).

### Um forritun á stöfum

Bæði hástafir og lágstafir verða saumaðir með 7mm sporbreidd. Ef stafir sem fara niður fyrir mállínuna eru á meðal stafanna í forritinu (j,p,y) verður hæð hástafanna minnkuð.

Allir textar sem eiga að saumast í sama verkefni ættu - ef mögulegt er - að vera í sama forriti til að vera viss um að allir stafirnir verði í sömu hæð.

### Bætið inn saumum eða stöfum á öðrum stöðum.

Ef þið viljið bæta inn saum eða staf á öðrum stað í forritinu færið þið bendilinn með því að snerta örvarnar (D). Saumnum eða stafnum verður þá bætt inn hægra megin við bendilinn.



Forritunar aðgerð

A Sauma forrit

B Staðsetning á völdum saum í "forritinu/heildar fjöldi sauma í forritinu".

C Valinn saumur og sauma valmynd

D Valörvar - notaðar til að fara í gegn um forritið

E Eyða völdum saum

F Snertið Alt til að víxla á milli mismunandi stillinga.

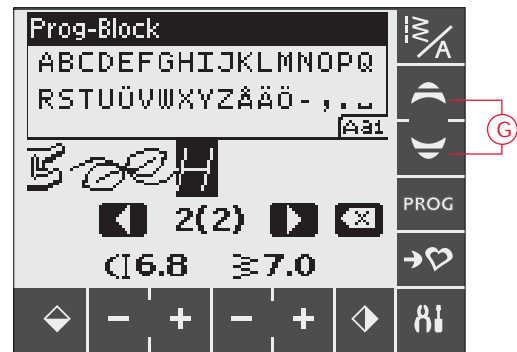

Husqvarna VIKING

"Husqvarna" og "VIKING" hafa verið forrituð sitt í hvoru lagi.

Husqvarna VIKING

"Husqvarna" og "VIKING" eru samt í sama forriti.

## Eyða saumum eða stöfum.

Til að eyða saum eða staf, veljið þið vilokomandi saum með bendlinum og með því að nota örvarnar og síðan snerta táknið "eyða".

Til að eyða öllu forritinu getið þið annaðhvort haldið lengi við eyðingar táknið eða fært bendiinn til vinstri á fyrsta sauminn og snert táknið fyrir eyðingu. Sprettigluggi kemur fram og biður ykkur um að staðfesta eyðinguna. Snertið já eða nei og staðfestið með OK.

## Bæta inn skipunum

Skipununum FIX, STOP og tvinnaklippingum er hægt að bæta inn í forritið. Hver skipun tekur upp eitt minnis-pláss í forritinu. Til að bæta inn einhverri af ofangreindum skipunum ýtið þið einfaldlega á viðeigandi skipun á aðgerðar panelnum (sjá bls. 34).

*Ath: Ef "autofix" er gert virkt á vélinni þá þurfið þið ekki að bæta FIX í byrjun forritsins.*



Bæta við skipunum

## Sameina tvö forrit í eitt

Í forritunar aðgerð getið þið bætt áður vistuðu forriti inn í forrit sem þið eruð að búa til. Snertið sauma/stafrófs táknið og veljið "mína sauma" og síðan forritið sem þið viljið setja inn í nýja forritið. Forritinu verður bætt inn hægra megin við bendilinn þegar þið eruð í forritunar aðgerð.

## Stillið einn saum eða staf

Til að stilla af einn saum í forriti verðið þið að velja sauminn í forritunar aðgerð. Þið getið stillt sporbreidd, sporlengd, þéttleika eða speglað sauminn. Stillingarnar fyrir viðeigandi saum eru sýndar á skjánum. Snertið Alt til að víxla á milli mismunandi stillinga.



Stilla einn saum eða staf

## Stilla allt sauma forritið

Stillingar sem hafa áhrif á allt forritið og ekki bara einn saum í því eru framkvæmdar í sauma aðgerð. Snertið PROG táknið til að fara úr forritunar aðgerð yfir í sauma aðgerð. Í sauma aðgerð getið þið stillt breiddina eða speglað allt forritið.

Það eru nokkur atriði sem þið þurfið að vita þegar þið stillið sauma forritið í sauma aðgerð.

Stillingum sem þið framkvæmið á forritinu í sauma aðgerð er hægt að vista í "mínum saumum". Samt sem áður er ekki hægt að fara með þessar stillingar aftur inn í forritunar aðgerð. Ef þið hafið framkvæmt breytingar í sauma aðgerð og snertið síðan PROG táknið til að fara aftur inn í forritunar aðgerð, þá verður hætt við þær stillingar. Þetta mun einnig koma fyrir ef þið hlaðið inn vistuðum saum úr "mínum saumum" í forritunar aðgerð.

Ef þið hafið forritað STOP, FIX, tvinnaklippingar og spegla mynstrið í endaspeglun, þá munu þessar skipanir breyta um stöðu þegar þið saumið forritið. Þetta mun ekki hafa þau áhrif sem þið reiknuðuð með.

## Sauma forritið

Þegar þið eruð búin að forrita, snertið þið táknið fyrir "mína sauma" til að vista það (sjá að neðan) eða ef þið eruð enn í forritunar aðgerð, getið þið líka snert PROG táknið eða stigið á fótmótstöðuna til að fara yfir í sauma aðgerð.

Þegar þið eruð í sauma aðgerð og stigið á fótmótstöðuna mun vélin sauma sauma forritið. Sauma forritið verður saumað samfelld ef engin STOP skipun var forrituð. Ýtið á STOP hnappinn til að sauma forritið bara einu sinni.

Farið í gegn um saumaröðina með því að nota örvarhnappana (A).

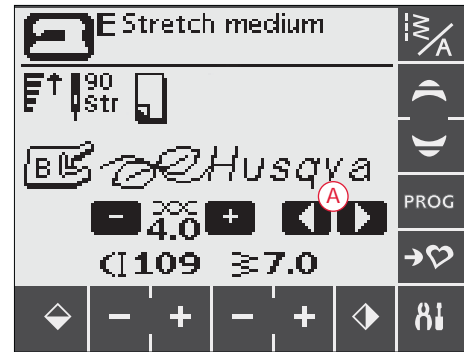

Sauma aðgerð

## VALMYNDIN "MÍNIR SAUMAR"

"Mínir saumar" er ykkar eigin persónulega valmynd þar sem þið getið vistað og kallað fram ykkar forrit og persónulegu sauma hvenær sem er.

Vél 670 er með 8 minni og vél 690Q er með 12 minni. Hvert minni getur geymt að hámarki 20 sauma.



Valmyndin "mínir saumar"

## Vistið saum eða forrit

Snertið táknið "mínir saumar" þegar þið eruð í forritunar eða sauma aðgerð. Það opnar valmyndina fyrir "mína sauma". Snertið til að velja autt minni. Ef valið minni er ekki laust kemur sprettigluggi fram og spyr hvort þið viljið skrifa yfir það sem er í minninnu og setja nýja forritið þar í staðinn. Snertið " " til að staðfesta valið Snertið " " til að velja aðra staðsetningu. Snertið táknið fyrir "mína sauma" á ný til að fara til baka í sauma eða forritunar aðgerð.

*Ath: Ef þið viljið breinsa ákveðið minni, þá skrifið yfir það með tómu forriti.*



## Hlaðið inn vistuðum saum eða forriti.

Til að hlaða inn saum eða forriti úr "mínum saumum", snertið þið táknið "saumar/stafróf" og snertið flipann "mínir saumar". Með örrunum skrunið þið upp og niður listann til að skoða innihaldið. Snertið síðan og vdljið vistaðan saum eða forrit. Saumurinn/forritið kemur nú í sauma aðgerð og tilbúið fyrir saum.



Hlaðið inn vistuðum saum eða forriti úr "mínum saumum".

## SET VALMYNDIN

Þið getið breytt fyrirfram settum stillingum og framkvæmt handvirkar breytingar á sjálfvirku aðgerðunum í SET valmyndinni. Opnið valmyndina með því að snerta tákníð fyrir SET valmyndina (A). Til að gera ákveðna aðgerð virka snertið þið hana til að setja X í hólfið. Til að hætta við aðgerðina, snertið þið aðgerðina á ný og þá hverfur X-ið úr hólfinu. Í sumum aðgerðum kemur sprettigluggi fram og býður upp á enn frekara val. Snertið tákníð á SET valmyndinni á ný til að loka henni.

### Þrýstingur á saumfót (690Q)

Notið upp og niður örvarnar ef þið viljið stilla þrýstinginn á saumfötinn fyrir eitthvað sérstakt efni. Gildin er hægt að stilla á milli 0 og 6,5 í 0,5 þrepum. Breyting ykkar verður sett aftur á sjálfgefin gildi þegar þið veljið annan saum eða þegar þið slökkið á vélinni.

*Ath: Þegar þið vistið saum eða forrit í "mínum saumum" verður viðeigandi sjálfgefin stilling á þrýstinginn á saumfötinn vistuð um leið.*

### Sveifluhæð (690Q)

Ef "fríhendis" er gert virkt þá getið þið stillt sveifluhæðina á saumfætinum. Sveifluhæðina er hægt að hækka eða lækka í 15 þrepum með því að ýta á vinstri/hægri örvarnar.

Ef bilið á milli efnis og neðri brúnar á saumfæti er of mikið þegar þið saumið fríhendis, getur efnið flöggrað upp og niður með nálinni og orsakað að vélin hlaupi yfir spor. Þá er gott að lækka saumfötinn til að efnið lyftist ekki eins mikið með nálinni þegar hún fer upp.

*Ath: Gætið þess þó að lækka saumfötinn ekki of mikið. Það verður að vera hægt að færa efnið frjálsglega undir saumfætinum.*

### "Sensor" saumfótur "auto"

Ýtið á OK hnappinn til að kveikja á eða slökkva á sjálfvirku sveifluhæðs aðgerðinni t.d. þegar þið hafið ákveðið að láta vélna lyfta saumfætinum þegar vélin stöðvar með nálinni niðri. Stillingin fer þá til baka á sálffgefna gildið þegar þið slökkið á vélinni.

### Tvíburanálar

Þegar þið notið tvíburanálar munið ávallt að stilla nálar milli bilið til að forða því að tvíburanálin geti sveiflast of mikið til hægri eða vinstri og nálarnar brotni.

Snertið aðgerðina fyrir tvíburanála til að opna sprettiglugga. Snertið hólfið við hliðina á stærðinni fyrir tvíburanálarnar og stimplið inn hvaða millið af nál þið eruð að nota.

Stillingin verður vistuð og einnig þótt slökkt verði á vélinni. Sprettigluggi kemur fram þegar þið kveikið á vélinni á ný og minnir ykkur á þessa stillingu. Lokið sprettiglugganum með því að ýta á OK.

*Ath: Þið getið ekki stillt stærðina á tvíburanálinni ef vélin er stillt á sporbreiddaröryggi og ekki heldur öfugt.*

### Sporbreiddar öryggi

Þið ættuð alltaf að stilla vélna á sporbreiddaröryggi þegar þið notið stingplötuna og saumfötinn fyrir beina sauma. (fæst aukalega).

Sporbreiddin verður takmörkuð við núll fyrir alla sauma og spor til að koma í veg fyrir að nálin rekist í saumfötinn og

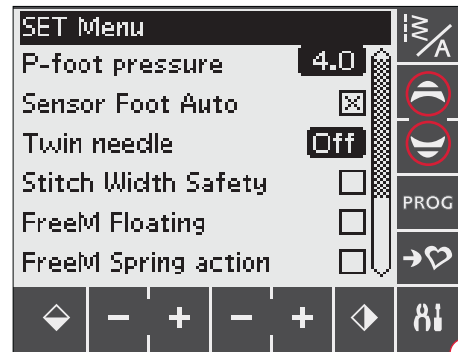

stingplötuna. Þessi stilling verður vistuð þegar og ef slökkt verður á vélinni. Sprettigluggi kemur fram þegar þið kveikið á vélinni á ný og minnir ykkur á þessa stillingu.

### Fríhendis fljótandi (690Q)

Til að sauma fríhendis með útsaums ístopps fætinum R eða með einhverjum öðrum fríhendis fæti þá stillið vélna alltaf í "fríhendis fljótandi aðgerð". Í sauma aðgerð verður flytjarinn tekinn úr sambandi. Stillingin verður óbreytt þótt slökkt verði á vélinni. Sprettigluggi minnir á stillinguna þegar þið kveikið á vélinni á ný. Lokið sprettiglugganum með því að ýta á OK.

*Ath: Þið getið ekki stillt vélna á "fríhendis fljótandi aðgerð" ef hún hefur verið gerð virk í "fríhendis gorma aðgerð" eða öfugt.*

### Fríhendis gorma aðgerð (690Q)

Ef þið eruð að nota einhvern af aukalega fánlegu fríhendis saumfótunum, þá verðið þið að stilla vélna á "fríhendis gorma aðgerð" (Free motion Spring Action Mode). Í sauma aðgerð verður flytjarinn ávallt tekinn úr sambandi þegar þetta er notað. Stillingin verður óbreytt þótt slökkt verði á vélinni. Sprettigluggi kemur fram þegar þið kveikið á vélinni á ný og minnir ykkur á þessa stillingu. Lokið sprettiglugganum með því að ýta á OK.

"Fríhendis fljótandi": Þegar þið eruð að sauma fríhendis fljótandi á litlum hraða mun saumfóturinn lyftast og fara niður í hvert sinn sem nálin fer upp og niður og þá heldur saumfóturinn við efnið á meðan vélin myndar sporið. Ef þið saumið hinsvegar á meiri hraða "flýtur" saumfóturinn hins vegar ofan á efninu. Flytjarinn verður að vera úr sambandi og efnið er flutt með höndunum. Alla sauma er hægt að sauma í fríhendis aðgerð.

"Fríhendis fljótandi gorma aðgerð": Hér fylgir fóturinn upp og niður hreyfingu nálarinnar með aðstoð gorms og armsins á fætinum. Flytjarinn verður að vera úr sambandi og efnið er flutt með höndunum. Við mælum með því að þið gerið sporbreiddaröryggið virkt fyrir alla þá saumfætur sem eru aðeins fyrir beina sauma.

## FIX Auto

Snertið þetta til að gera Fix auto virkt eða slökkt á því þegar þið viljið nota aðgerðina í byrjun hvers saums. Stillingin verður virk jafnvel þótt slökkt verði á vélinni.

## Sjálfvirk tvinnaklipping (Thread cutter Auto)

Tvinnaklippurnar munu sjálfkrafa klippa tvinnana eftir að þið hafið saumað hnappagat eða kóssa. Snertið til að gera þessa klippiaðgerð óvirka. Aðgerðin er virk jafnvel þótt slökkt verði á vélinni.

## Viðvörðun hljóðmerki

Slökkt á öllum viðvörðunarhljóðum vélarinnar. Sjálfgefin stilling er að kveikt sé á þeim. Stillingin er virk jafnvel þótt slökkt verði á vélinni.

## Andstæður/Birtuskil

Snertið til að opna glugga þar sem þið getið stillt birtuskilin á skjánum. Staðfestið breytinguna með því að ýta á OK.

Gildin er hægt að stilla á milli -20 og 20 í þrepum að gildi1. Stillingin verður vistuð jafnvel þótt slökkt verði á vélinni.

## Tungumál

Snertið til að opna sprettiglugga þar sem þið getið valið um það tungumál sem þið ætlið að nota. Skrunið upp og niður listann með því að nota örvarnar. Snertið til að velja og staðfesta tungumálið með því að snerta OK.

Valið tungumál verður vistað jafnvel þótt slökkt verði á vélinni.

## Jafnvægi í hnappagötum

Ef "sensor" hnappagatafóturinn með nemanum er ekki tengdur við vélina eða ef þið veljið saum 1:26 þá verða leggir hnappagatsins saumaðir í sitt hvora áttina. Á sumum eignum munu leggirnir líta út fyrir að vera með mismunandi þéttleika í sporunum.

Snertið til að opna glugga til að stilla þetta jafnvægi í þéttleikanum. Breytingar koma aðeins til með að hafa áhrif á þann saum sem þið eruð að sauma hverju sinni. Ef annar saumur er valinn eða sami saumur valinn á ný, þá verða öll gildi sett aftur á upprunaleg sjálfgefin gildi.

## Útgáfa hugbúnaðar

Útgáfunúmer hugbúnaðarins sem er í vélinni verður sýndur.

## Kvörðun á skjá

Ef þið snertið aðgerð eða valmynd á skjánum og þær bregðast ekki við snertingunni, eða ef aðgerðin við hliðina kemur upp, þá þurfið þið að kvarða skjáinn.

Þið þurfið aðeins að kvarða skjáinn ef um er að ræða nákvæmnis vandamál þegar þið snertið hann.

Snertið "kvarða skjá" (calibrate screen) til að opna fyrir kvörðun. Farið eftir leiðbeiningunum á skjánum til að kvarða hann.

*Ath: Þegar þið kvarðið skjáinn, gætið þess að snerta kvörðunarflötinn aðeins eins og lýst er. Ef aðrir fletir eru snertir gæti kvörðunin mistekist.*

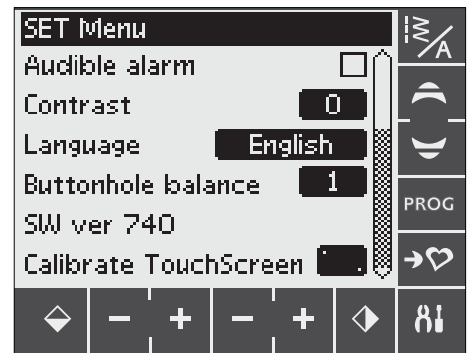
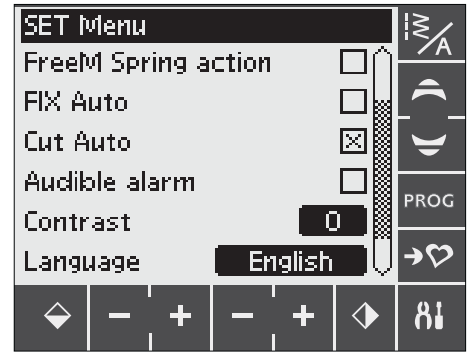

# SAUMAD

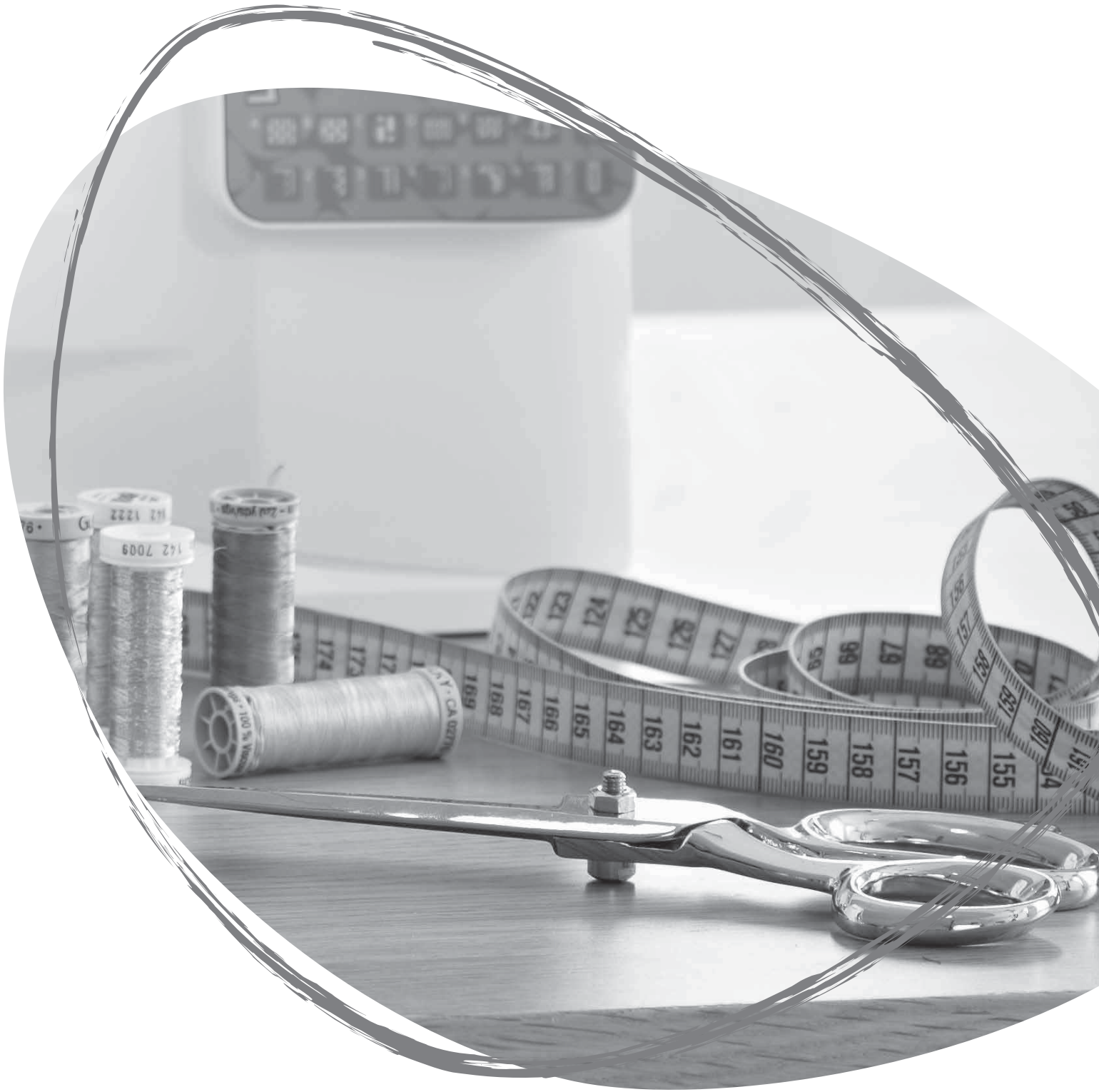



## SAUMA RÁÐGJAFINN™.

Saumvélin er með hinn einstaka HUSQVARNA<sup>®</sup> SAUMA RÁÐGJAFI<sup>™</sup> innbyggðan í vélina. SAUMA RÁÐGJAFINN<sup>™</sup> stillir sjálfkrafa inn á hentugustu sporlengd, sporbreidd, saumhraða og tvinnaspennu (670/690Q) fyrir það sem þið ætlið að sauma. Saumurinn er sýndur á skjánum ásamt þeim saumfæti, tvinnaspennu og nál sem vélin mælir með að nota.

Veljið það efni sem þið ætlið að sauma á og saumatæknina (sjá skýringar á bls. 45).

### SAUMA RÁÐGJAFINN<sup>™</sup> á vél 650

Ýtið á tákn fyrir gerð efnisins sem þið ætlið að nota.

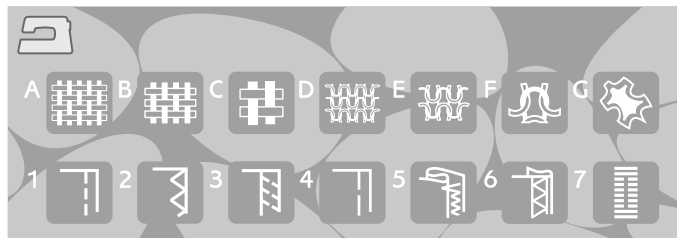

650

### SAUMA RÁÐGJAFINN<sup>™</sup> á 670/690Q

Snertið táknið fyrir SAUMA RÁÐGJAFINN<sup>™</sup> til að opna aðgerðina fyrir SAUMA RÁÐGJAFINN<sup>™</sup>. Snertið “Efni/Saumatækni” flipana og veljið með því að snerta efnið og tæknina sem þið ætlið að nota. Snertið örina í efra vinstra horni á skjánum til að fara út úr SAUMA RÁÐGJAFANUM<sup>™</sup>.



670/690Q

### Ofin eða teygjanleg (prjón)

Munurinn á ofnum og teygjanlegum efnum liggur í hvernig þau eru sett saman eða framleidd. Ofin efni eru búin til úr tveimur þráðum einum langþráð og hinum sem kemur þversum á langþráðinn. Prjónuð efni eru hins vegar yfirleitt aðeins úr einum þráði eða þá þráðum sem eru fléttaðir eða lykkjaðir saman. Prjónuð efni eru yfirleitt mjög teygjanleg.

Almenna reglan er sú að velja “ofin” fyrir stöðug efni en “teygjanleg” fyrir efni sem hægt er að teygja.

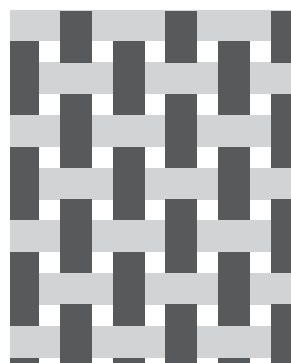

Ofin efni

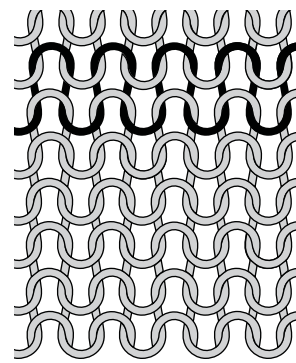

Teygjanleg efni

### Leður/vinyl

Leður er húð af dýrum þar sem hárin hafa verið fjarlægð. Leður getur verið mjög mjúkt og getur aðeins gefið eftir.

Vinyl er gerviefni sem oft er þó með ofið efni á röngunni. Vinyl getur verið mjúkt og mynstrað og sum efni hafa smá teygju.

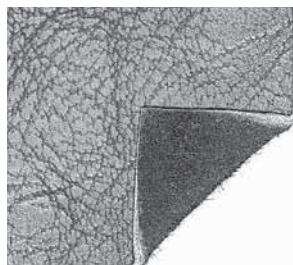

Leður

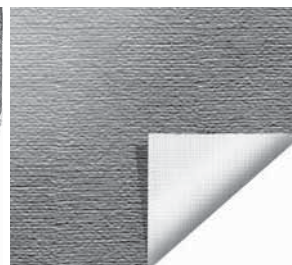

Vinyl

## Val á efni



OFIN PUNN Chiffon, Organza, Batist, Silki, o.fl.



OFIN MEÐAL Calico, Bútaumsefni, Ullarkrep, Ullardúkur o.fl.



OFIN GRÓF Denim, Ullarefni, Segldúkur, Frotté, Bútaumsefni öll 3 lögin.



TEYGJANLEG ÞUNN Charmeuse, Trikot, Einfalt jersey o.fl.



TEYGJANLEG MEÐAL Tvöfalt þrjón, Velúr, Sundfatnaður o.fl.



TEYGJANLEG GRÓF Peysuprjón, Flís o.fl.



LEÐUR OG VINYL Rúskinn, Leður, Vínýl, Gerfileður  
Þegar þetta er valið - Saumfóturinn með rennslisplötu (412-7961-45) og fæst aukalega, hentar vel til að sauma plast, svamp, leður og vínýl. Fyrir skrautsauma og hnappagöt ráðleggur SAUMA RÁÐGJAFINN™ að nota rennslisplötu undir saumfótinn (sjá bls. 5).

## Saumataækni

### SAUMUR

Saumar saman tvö efni og oftast með saumfari sem síðan er straujað út. Í flestum tilfellum eru jaðrar efnanna kastaðir með overlock eða zik zak sporum áður en efnin eru saumuð saman.

Saumar á teygjanleg efni verða að teygjast eins og efnið sjálft. Teygjanlegu saumarnir henta því vel til að sauma teygjanleg efni saman.

### KASTSAUMUR

Þriggja þrepa zik zak saumurinn getur orðið allt að 7mm á breidd og hentar fyrir öll efni. Notið þennan saum til að kasta jaðra sauma tvö efni saman jaðar við jaðar, gera við rifur o.fl.

Notið jaðarfót J til að kasta jaðra



SAUMUR saumar tvö efni saman



KASTSAUMUR gengur frá jöðrum og kemur í veg fyrir að jaðrarnir rakni og að þeir verði flatir.



SAUMUR/KASTSAUMUR saumar efnin saman og gengur frá jaðrinum um leið í einum saum.



ÞRÆÐING bráðabirgðasaumur til að máta flíkur, fyrir rykkingar og merkingar. Hinn einstaki SAUMA RÁÐGJAFI™ stillir vélina sjálfkrafa á langa sporlengd og minnkar tvinnaspennuna (670/690Q) þannig að auðvelt verður að fjarlægja þræðina eða toga í þá ef um rykkingu er að ræða.



BLINDFALDUR saumar ósýnilegan fald á flíkur. Hentar ekki fyrir þunn efni eða leður og vínýl.



FALDUR vélin velur hentugasta fald eða blindfald fyrir það efni sem þið hafið valið.



HNAPPAGAT Velur hentugasta hnappagat fyrir það efni sem þið veljið..

*Ath: Ef óbeþpíleg samblanda af efni og saum hefur verið valið t.d. þunn efni og blindfaldur gefur vélin frá sér hljóðmerki og viðkomandi efni og tækni eru ekki valin.*



*Ofin meðal og saumur*



*Teygjanleg þunn og saumur*

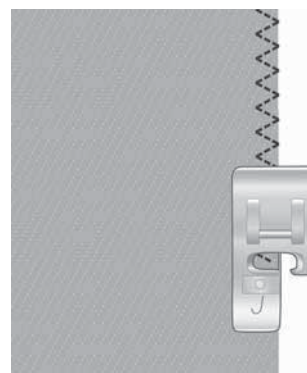

*Öll efni og kastsaum*

## SAUM OG KASTSAUM

Saumur/kastsaumur saumar efnið saman með saum og kastar jaðarinn um leið. Hægt er að velja um nokkra sauma/kastsauma í saumavélinni.

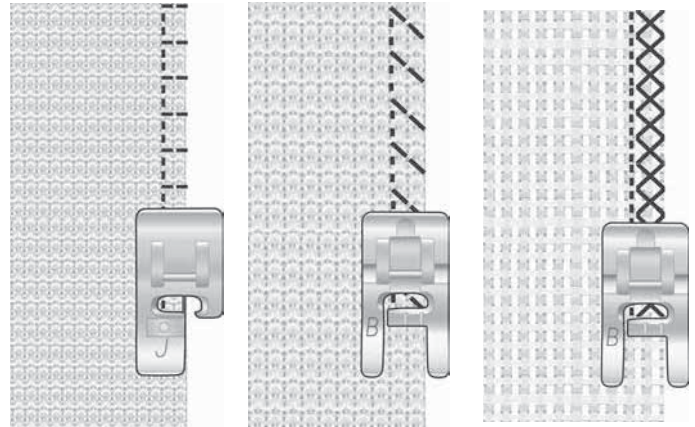

*Ofin meðal og saumur/kastsaumur*

*Teygjanleg gróf og saumur/kastsaumur*

*Ofin gróf og saumur/kastsaumur*

## ÞRÆÐING

Þræðing er bráðabirgðasaumur til að máfa flíkur, fyrir rykkingar og merkingar.

SAUMA RÁÐGJAFINN™ stillir sjálfkrafa á langt spor og minnkar tvinnaspennuna þannig að auðvelt verði að fjarlægja tvinnana eða toga í þá ef um rykkingu er að ræða.

A vél 650 minnkið þið tvinnaspennuna í samræmi við ráðleggingarnar á skjánum.

Setjið efnið réttu á móti réttu undir saumfótinn. Setjið efnið undir saumfótinn og gerið ráð fyrir 15mm saumfari. Saumið eftir faldlínunni.

Til að fjarlægja tvinnana togið fyrst í undirtvinnann.

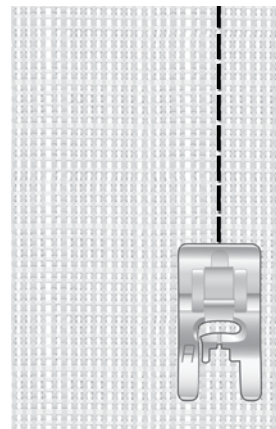

*Hvaða efni sem er og þræðing*

## BLINDFALDUR

Blindfaldur á ekki að sjást á réttunni. Um er að ræða tvær gerðir af blindfaldi - annar fyrir meðal til þykk ofni efni og hinn fyrir teygjanleg meðal og þykk efni.

Brjótið efnið eins og myndin sýnir. Fullvissið ykkur um að brotni faldurinn á efninu renni meðfram innri brún á "tánni" á blindaumsfætinum D.

Vinstri sveiflan á nálinni á aðeins að rétt ná í þráðinn sem er í brotbrún faldsins, og á alls ekki að sjást á réttunni.

Ef nauðynlegt þá stillið þið sporbreiddina þannig að nálin rétt "ná í" faldinn.

*Ath: Alls ekki er mælt með þessari blindaumsstækni fyrir þunn efni eða leður og vinyl. Ef þið veljið blindfald og þunn ofni efni, þunn teygjanleg efni og vinyl þá gefur vélin frá sér hljóðmerki og þetta val afturkallað.*

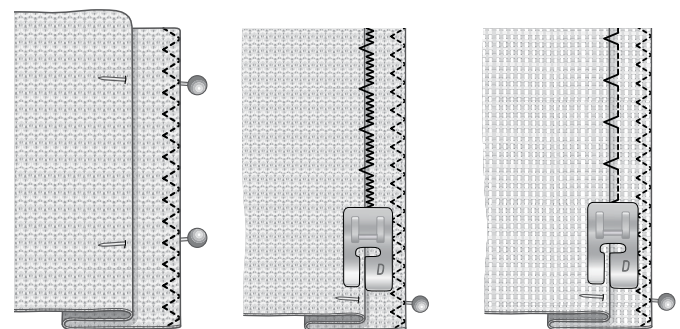

*Teygjanleg meðal/teygjanleg gróf og blindfaldur.*

*Ofin meðal/gróf og blindfaldur*

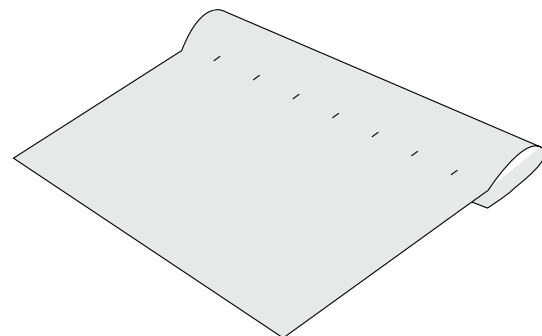

## FALDUR

SAUMA RÁÐGJAFINN™ mun velja hentugasta faldsauminn fyrir það efni sem þið eruð að sauma. Fyrir ofin efni, leður og vinyl er best að nota beint spor. Fyrir teygjanleg efni verður að velja sauma sem teygjast.

### Faldur á gallabuxur

Þegar sauma þarf yfir þversaumna á grófum efnum á saumfóturinn erfitt með að komast upp á þversauminn þegar komið er að honum. Notið þá alhliða áhaldið til að jafna út hæðina sem saumfóturinn þarf að fara yfir.

Veljið "nálin uppi/nálin niðri" og veljið að láta nálin stöðvast niðri. Byrjið að sauma faldinn aftan á miðri skálminni. Þegar þið komið að þversaumnum stöðvið þið vélin. Vélin stöðvast með nálin ofan í efninu. Lyftið saumfætinum og rennið alhliða áhaldinu undir sauminn aftan frá.

Hliðarnar á alhliða áhaldinu eru misþykkar. Notið þá hlið sem samsvarar efninu betur. Setjið saumfótinn niður og haldið áfram að sauma hægt yfir þykka sauminn.

Stöðvið aftur þegar þið eruð að komast yfir sauminn og hafið nálin í efninu. Fjarlægið alhliða áhaldið og setjið það nú undir saumfótinn framan frá.

Saumið nokkur spo þar til saumfóturinn hefur farið fram yfir þykka þversauminn og liggur á alhliða áhaldinu. Stöðvið vélin aftur. Nálin er ofan í efninu. Lyftið saumfætinum og fjarlægið alhliða áhaldið. Haldið áfram að sauma faldinn.

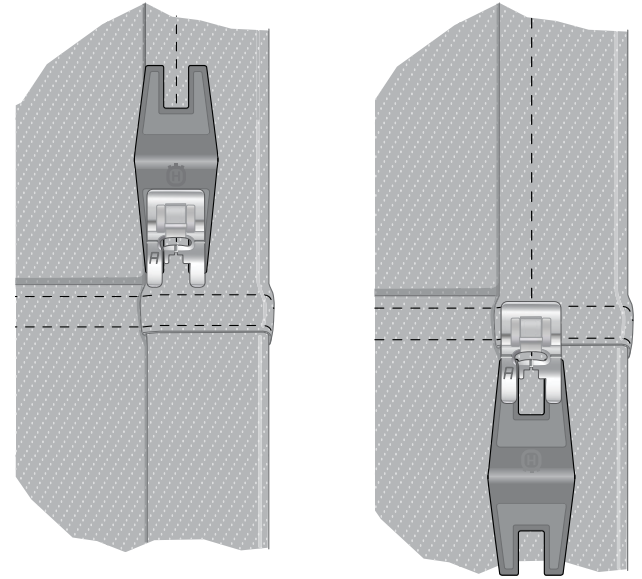

Faldur á gallabuxur - ofin gróf og faldur

*Ráð Þegar þið saumið gróft denim efni notið þá ávallt denim nálar því þær eru með hvassari odd og fara betur í gegn um þykk og gróf efni. Þær fást sem aukahlutur hjá HUSQVARNA™ umboðinu.*

### Teygjanlegur faldur

Veljið tegjanlegt meðal efni og faldsaum og SAUMA RÁÐGJAFINN™ velur flatlock saum. Farið eftir öðrum ráðleggingum sem eru á skjánum.

Brjótið fald inn á röngu efnisins og saumið hann með flatlock saumnum á réttunni. Klippið umfram efnið frá á röngunni.

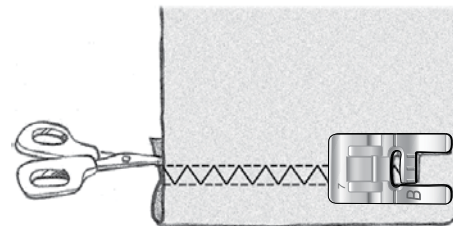

Teygjanleg meðal og faldur

Flatlock saumur fyrir falda á teygjanleg efni og beltastroffur.



## HNAPPAGÖT

Hnappagötin í vélinni eru sérstaklega hönnuð fyrir mismunandi efni og fatnað. Lærið betur um mismunandi hnappagöt og hvenær og hvar á að nota þau með því að skoða töfluna í yfirlits kaflanum.

SAUMA RÁÐGJAFINN™ mun velja hentugasta hnappagatið og stillingar fyrir efnið sem þið eruð að sauma. Best er að setja styrkingarefni á milli laga eða alla vega undir staðinn þar sem hnappagatið á að vera.

### Sjálfvirkt eins þrepa hnappagöt

Þegar þið veljið hnappagat fyrir "Sensor" eins þrepa hnappagatafótinn tengdan við vélina þá getið þið stillt inn lengdina á hnappagatinu á skjánum. Stillið inn stærðina með upp og niður örvunum (A) (650) eða með því að snerta - og + (B) (670/690Q). Þegar vélin saumar hnappagatið þá saumar hún það í þeirri stærð sem hentar tölunni sem þið notið. Þar sem þessi hnappagatafótur mælir lengdina á hnappagatinu um leið og hann saumar þá verða öll hnappagötin jafn löng.

*Ath: Stærðin á hnappagatinu verður að taka tillit til þvermáls og þykktarinnar á tölunni semá að nota. Saumið alltaf prufu hnappagat á sams konar efni og á að sauma það á..*

- 1 Setjið "Sensor" eins þrepa hnappagatafótinn á vélina
- 2 Tengjið tengilinn frá honum við tengilinn á vélinni sem er nálægt nálarsvæðinu.
- 3 Mælið þvermálið á tölunni með því að nota mælistikuna framan á vélinni og takið einnig tillit til þykktarinnar.
- 4 Stimplið stærðina inn á skjánn. Hægt er að nota tölurnar frá 0 og upp í 50mm.
- 5 Setjið efnið og stöðugleikaefnið undir hnappagatafótinn. Mælihjólínu er hægt að lyfta sem gerir auðveldara eð staðsetja efnið undir fótinn. Notið merkið á vinstri tanni á hnappagatafætinum til að staðsetja jaðar efnisins. Staðsetjið jaðar efnisins við miðjumerkið sem gefur 15mm bil frá jaðrinum að hnappagatinu.
- 6 Áður en þið byrjið að sauma stillið þið hvíta merkið sem er á hjólínu á móts við hvíta merkið sem er á fætinum.
- 7 Setjið saumfótinn niður. Stigið á fótstöðuna. Nú saumar vélin beint spor í átt frá ykkur til að styrkja efnið undir vinstri leggnum á hnappagatinu og síðan saumar hún flatsaumssporin í áttina að ykkur. Þetta er svo endurtekið fyrir hægri legginn. Heftingarnar eru einnig saumaðar sjálfkrafa. Örvarnar á skjánum sýna þegar hver hluti hnappagatsins er saumaður og í hvaða átt. Stigið á fótstöðuna þar til vélin hefur sjálf lokið við að sauma hnappagatið. Vélina stöðvast sjálfkrafa þegar hún hefur lokið við hnappagatið.

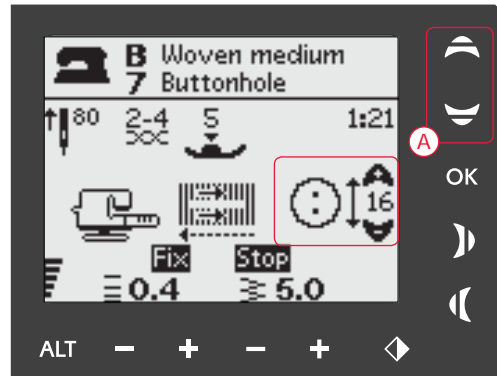

650 Stillið stærðina á tölunni með örvunum upp og niður (A).

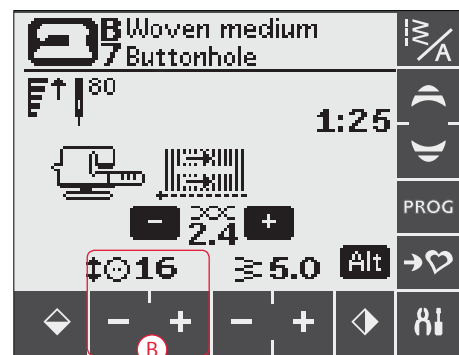

670/690Q Stillið stærð tölunnar með því að snerta + og - táknin (B).

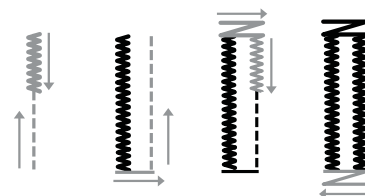
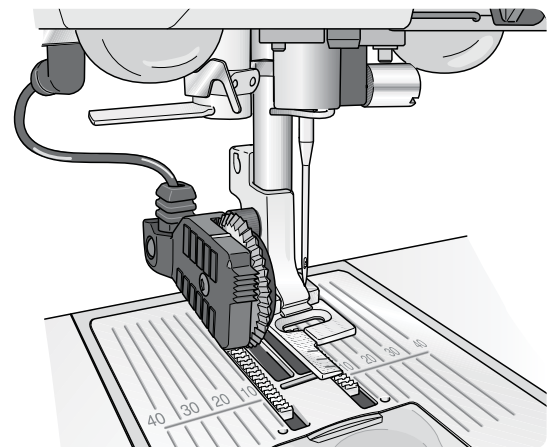



## Handvirk hnappagöt

Einnig er hægt að sauma hnappagötin handvirkt þrep fyrir þrep án þess að nota "sensor" hnappagatafótinn með nemanum. Notið afturábak til að ákvarða lengd hnappagatsins.

- 1 Setið saumfót C á vélina.
- 2 Setjið efnið og stöðugleikaefnið undir saumfótinn. Notið merkinguna á vinstri tá fótarins til að staðsetja fótinn frá jaðrinum. Staðsetjið jaðar efnisins við miðjumerkið sem gefur 15mm bil frá jaðrinum að hnappagatinu. Setjið saumfótinn niður.
- 3 Byrjið að sauma hnappagatið Saumavélin saumar vinstri legginn á hnappagatinu afturábak.. Tákn fyrir afturábak (A) er sýnt á skjánum og gefur til kynna að þið þurfið að ýta á afturábak til að fara yfir á næsta þrep í saumnum á hnappagatinu. Þegar hnappagatið er komið í þá lengd sem þið viljið hafa það ýtið þið á afturábak. Saumavélin saumar nú heftingu fyrir endann og saumar síðan seinni eða hægri legginn á hnappagatinu.
- 4 Saumið að byrjun fyrri leggsins og ýtið þá á afturábak til að seuma seinni heftinguna. Stígið á fótómótstöðuna þar til vélin hefur sjálf lokið við að sauma hnappagatið. Vélin stöðvast sjálfkrafa þegar hnappagatið er fullsaumað.
- 5 Endurtakið hnappagatið með því að snerta STOP hnappinn.

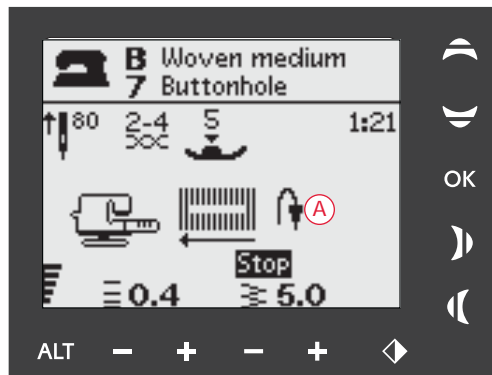
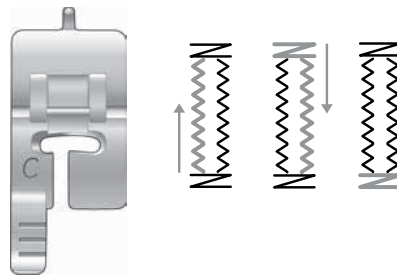

Handvirkt hnappagat 650

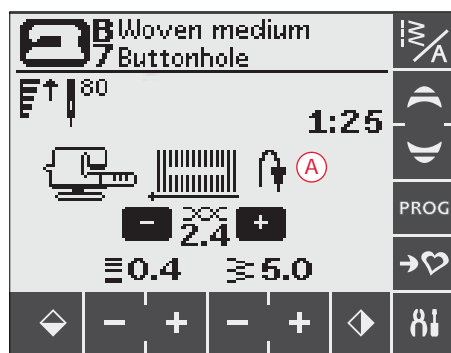

Handvirkt hnappagat 670(690Q)

## Hnappagat með undirleggsþræði (teygjanleg efni).

Þegar þið saumið hnappagöt í teygjanleg efni mælum við með að setja undirleggsþráð undir leggina til að tryggja styrkleika og að ekki togni á þeim.

- 1 Bregðið lykkju af þræðinum yfir fingurinn aftan á hnappagatafætinum C.
- 2 Saumið hnappagat. Saumið síðan leggi hnappagatsins yfir þræðinn.
- 3 Stöðvið að sauma áður en seinni heftingin hefur klárast. Lyftið þræðinum af fingri fótarins og tugið í hann þannig að lykkjan fari inn í fyrri heftinguna.
- 4 Krossið þræðina fyrir fram nálina og klárið nú seinni heftinguna með því að sauma yfir þræðina.

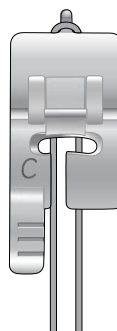

## TÖLUÁFESTNG

Festið tölur, krækjur, króka og augu á auðveldan hátt með saumavélinni.

Veljið það efni sem þið eruð að nota og svo sauminn fyrir töluáfestinguna 1:29 (650) / 1:33 (670/890Q)

- 1 Takið saumfótinn af og takið flytjarann úr sambandi..
- 2 Setjið efnið, alhliða áhaldið (sem fæst aukalega fyrir 650/670 og er nr. 413-1056-01) og töluna undir fóthölduna og gætið þess að götin á tölunum snúi eins og sveiflan á nálinni verður. Athugið sveiflu nálarinnar með því að yta á hnappinn fyrir hliðarspeglun til að vera viss um að nálín rekist ekki í töluna sjálfa. Takið um handhjólíð og snúið því varlega til að fullvissa ykkur um að nálín stingi ofan í götin á tölunni.

*Ráð Þegar þið notið alhliða áhaldið fáið þið fót undir töluna. Ef þið festið töluna án þess að nota alhliða áhaldið verður talan fest alveg þétt á efnið.*

*Ath: Yfirleitt er sporbreiddin 3,0mm sem bentar fyrir flestar tölur. Ef þið festið þínulítla tölu eða stóra og þykkra káputölu, þá þurfið þið að minnka (-) eða breiðka (+) nárlmillibilið þar til sveiflan á nálinni hittir í götin á tölunum.*

- 3 Sjálfgefinn fjöldi spora til að festa á tölu er 8 spor (A). Með því að yta á upp og niður örvarnar (650) eða með því að snerta + og - (670/690Q) getið þið breytt tölunni. Sex til átta spor er það algengasta.
- 4 Stigið á fótmetstöðuna. Saumavélin saumar þann fjölda spora sem þið hafið stillt á og sést á skjánum, heftir svo fyrir og stöðvast.
- 5 Setjið flytjarann aftur í samband þegar þið hafið lokið við að festa tölunni.

*Ráð Setjið þynnri endann á alhliða áhaldinu (fæst aukalega fyrir 650/670 vélarnar nr. 413-1056-01) undir töluna þegar þið festið tölur á þynnri efni. Notið þykkari endann fyrir þykk efni. Haldið áhaldinu á sínum stað með því að nota límband.*

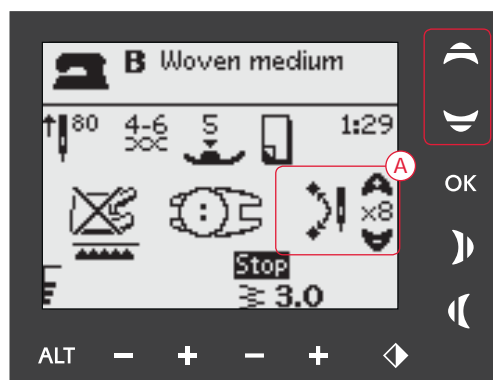
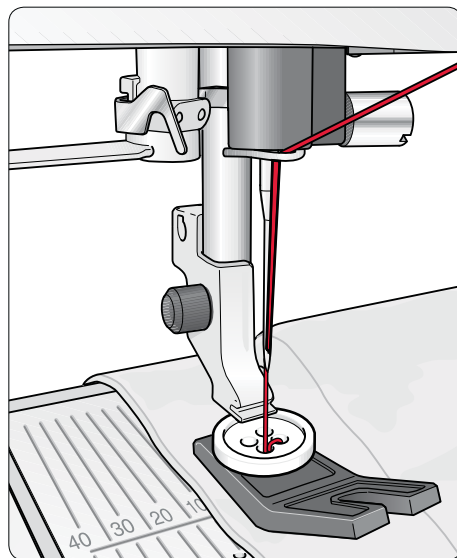

Töluáfesting 650



Töluáfesting 670/690Q

## RENNILÁSAR

Hægt er að setja rennilásafótinn E bæði vinstra og hægri megin á fóthölduna, þannig að hægt sé að sauma hliðar rennilásanna í sömu átt. Færið fótinn yfir á hina hliðina þegar önnur hliðin hefur verið saumuð.

Færið nálárstöðuna lengst til vinstri eða hægri til að sauma eins nálægt tönnum á lásnum og hægt er.

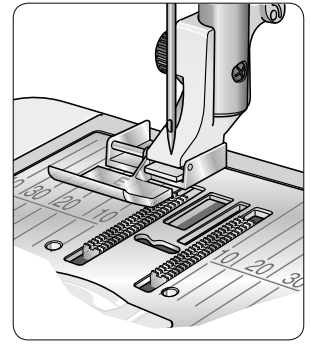
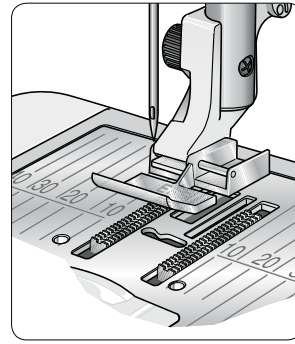

### Rennilás í miðju

- 1 Saumið efnin tvö saman réttu á móti réttu með 15mm saumfari og stanzíð við raufina þar sem rennilásinn á að koma.
- 2 Þræðið afganginn af saumnum þar sem rennilásinn á að koma. Strauið saumfarið út. Setjið rennilásinn með réttuna að straujaða saumfarinu og stoppið við rennilásinn neðst í raufinni. Nælið rennilásinn á sinn stað þannig að hann sé ávallt á réttum stað.
- 3 Veljið beint spor og færið nálárstöðuna til vinstri þannig að nálin stingi nálægt tönnum rennilásins. Smellið rennilásafætinum E þannig að nálin sé vinstra megin við fótinn. Setjið efni undir fótinn með réttuna upp og með rennilásafótinn hægri megin við rennilásinn.
- 4 Byrjið að sauma neðst og snúið efninu og saumið hægri hliðina á rennilásnum alla leið upp (B).
- 5 Til að koma í veg fyrir að efnin misfærist saumið þið báðar hliðar rennilásins í flíkina í sömu átt vinstra og hægri megin. Smellið rennilásafætinum E á hölduna þannig að nálin verði hægri megin við fótinn. Færið nálárstöðuna til hægri.
- 6 Byrjið að sauma fyrir lásinn að neðan, snúið síðan efninu þannig að þið saumið upp eftir lásnum vinstra megin neðan frá og upp (C).
- 7 Fjarlægið þræðisporin.

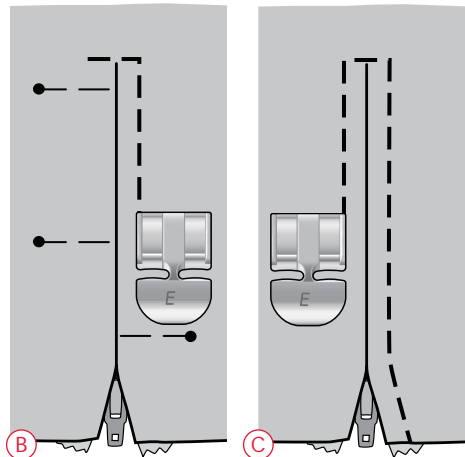
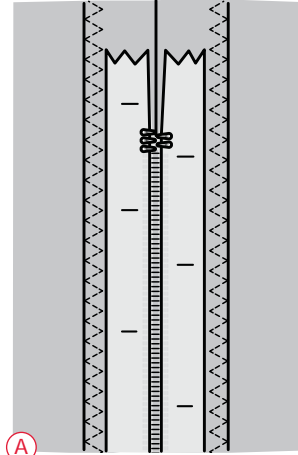

*Ath: Til að stilla stöðuna á saumalínunni stillið þið nálárstöðuna með sporbreiddar hnöppunum.*

### ÍSTOPP OG VIÐGERÐIR.

Að gera við lítið gat eða rifu í fatnaði áður en gatið eða rifan verða stærri, getur bjargað viðkomandi flík. Veljið fínan tvinna í eins svipuðum lit og flíkin sjálf er.

- 1 Setjið efnið undir saumfótinn.
- 2 Byrjið að sauma fyrir ofan gatið og síðan yfir það.
- 3 Þegar þið eruð komin yfir gatið ýtið þið á afturábak. Haldið áfram að sauma. Vélin saumar nú 14 sinnum fram og til baka yfir gatið og stöðvast svo.
- 4 Til að endurtaka þennan saum í sömu stærð ýtið þið á STOP. Færið efnið aðeins til undir saumfætinum, stigið á fótómstöðuna og saumið á ný. Vélin saumar nú sams konar ferning og áður. Vélin stöðvast sjálfkrafa að saum loknum.

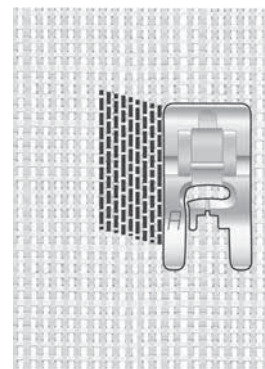

*Veljið gerð af efni og saum 1:19 /650)  
1:22 (670/690Q)*

## HEFTING - (HANDVIRK)

Til að hefta fyrir sauma á gardinum, beltaslaufum og vasaopum með sama útliti og á iðnaðarvörum.

- 1 Setjið efnið undir saumfótirinn. Setjið saumfótinn niður og stígið á fótstöðu til að byrja að sauma. Vélin saumar beint spor þar til þið ytið á afturábak.
- 2 Vélin saumar afturábak þarf til þið snertið afturábak á ný.
- 3 Síðan saumar vélin zik zak yfir beinu sporin.
- 4 Snertið afturábak til að hefta sjálfkrafa.



Ofn gróf og saumur 1:20 (650), 1:23 (670/690Q)

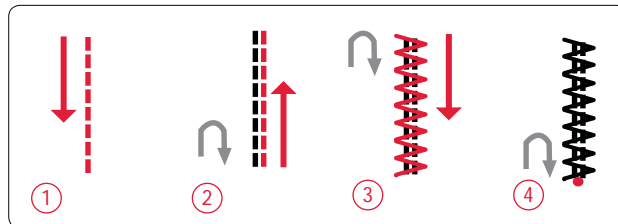

## Skrautleg mjókkandi/breikkandi saumar (tapering) (690Q).

Skrautlega "tapering" sauma er hægt að nota til að sauma horn og odda. Þessir saumar eru merktir með bláum lit innan á loki vélarinnar.

- 1 Veljið hentugan saum.
- 2 Ytið á "tapering" táknið til að opna gluggann. Í honum eru tveir flipar - mjókkun/breikkun í byrjun saums eða breikkun/mjókkun í lok saums. Snertið þann skáa sem þið viljið nota. Ytið á á örina í efra vinstra horninu til að fara aftur í sauma aðgerð.

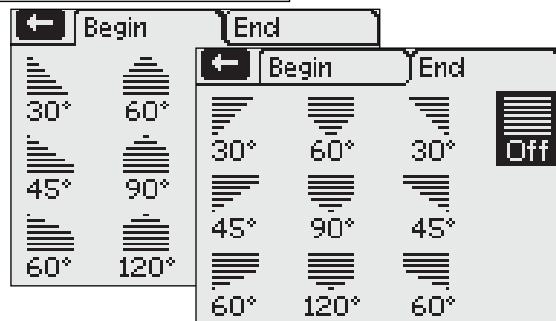
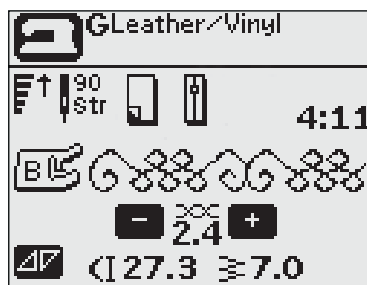

- 3 Tákn koma fram á skjánum til að sýna ykkur að byrjunar og enda "tapering" sé virk.

Ath: Það er nauðsynlegt að framkvæma allar stillingar áður en þið byrjið að sauma.

- 4 Setjið efnið undir saumfótinn.
- 5 Byrjið að sauma. Ef "tapering" er gert virkt bæði í byrjun og lok saums mun vélin sauma mjókkandi eða breikkandi sauminn og halda síðan áfram með sauminn í valinni breidd. Afturábak tákn er sýnt á skjánum.
- 6 Þegar saumurinn er kominn í þá lengd sem þið viljið hafa hann, ytið þið á afturábak hnappinn til að byrja lokin á breikkun eða mjókkun. Þegar það er búið stöðvast vélin sjálfkrafa.

Råd Til að endurtaka mjókkandi/breikkandi sauma í sömu stærð forritið þið sauminn, farið út úr forritun og bætið síðan "tapering" í byrjun og/ eða enda saumsins

Ath: Sjálfvirku "tapering" saumarnir (1:37 og 1:38 670/690Q munu sjálfkrafa mjókka og breikka sporin. Farið eftir þrepum 4-5 til að sauma þessa sauma. Til að endurtaka þessa tvo sauma ytið þið á STOP hnappinn.



Sauminn er hægt að mjókka/breikka.



Gerið "tapering" aðgerðina virka.



Gerið "tapering" í byrjun og enda virka.

## BÚTASAUMUR

Bútasauðar eru yfirleitt sauðaðir á þrjú lög af efnum, tvö lög af efni og síðan er vatt á milli efnanna. Til að sauða öll þrjú lögin saman getið þið valið um fjölda sauða og sauðatækni. Þegar bútasauðnum lýkur gangið þá frá jöðrunum með fallegum sauð, eða búið til kotta, eitthvað sem hægt er að klæðast eða eitthvað annað sem ykkur dettur í hug.

### “Crazy” bútasauður

Skreytið bútasauðinn með skrautlegum sauðum. Hægt er að sauða mynstrin annaðhvort í svipuðum lit eða þá alveg gagnstæðum litum. Útsaumstvinni eins og rayon útsaumstvinni eða grófur baðmullartvinni eru oftast notaðir. Finnið e.t.v. sauða sem henta vel í “crazy” bútasauðinn á sauða valmynd 2.

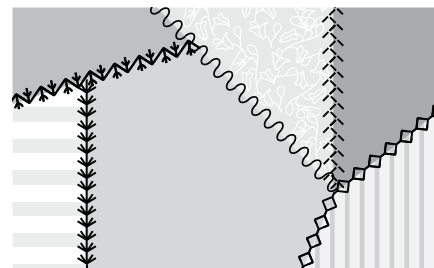

### Bútasauður með handavinnu útliti

Líkið eftir handavinnu bútasauðs sporum með glærum tvinna og handavinnu bútasauðssporum (2:2). Þræðið nálina með glæra tvinnanum (monofilament) og setjið litaðan útsaumstvinna á spóluna og í lit sem hentar efninu.

Til að ná fram handavinnu útliti er nauðsynlegt að sauða sauðinn með mikilli spennu á yfirtvinnann. Fullvissið ykkur um að yfirtvinnaspennan sé í samræmi við ráðleggingarnar á skjánum (650) (á 670/690Q) er tvinnaspennan stillt sjálfkrafa.

Sauðið í kring um einn af sauðunum í verkefninu. Handavinnu útlitinu er náð fram með því að undirtvinninn kemur upp á yfirborðið.

*Ath: Þegar sporið með handavinnu útlitið er sauðað fer árangurinn mikið eftir því hvaða efni, vatt og tvinna þið notið. Fullvissið ykkur um að prófa sauðinn á afgangsefni fyrst. Stillið tvinnaspennuna eftir því sem þarf.*

### Frihendis bútasauður

Frihendis bútasauður heldur ekki bara efsta efninu, vattinu og botnefninu saman, heldur kemur fram með skemmtilega áferð á bútasauðs verkefnið.

Um er að ræða mismunandi tækni til að sauða frihendis bútasauð. Skreytið bútasauðs verkefnið að ykkar smekk - aðeins ímyndunaraflið setur ykkur einhver takmörk. Tvær aðferðir við frihendis bútasauð eru depla eða punktasaumurinn (stippling) og hringir.

Frihendis depla eða punktasaumur er yfirleitt þéttur sauður en spor með jöfnu millibili. Þegar þið sauðið deplasaum hafið dálítið hrafnspark í mynstrinu um leið og þið sauðið. Önnur tækni er að sauða með hringlaga hreyfingum á efnið eins og þið væruð að búa til steinlaga mynstur.

Frihendis bútasauður er alltaf sauðaður með flytjarann úr sambandi. Þið færið efnið með höndunum og ákvarðið þannig sporlengdina (sjá bls. 41).

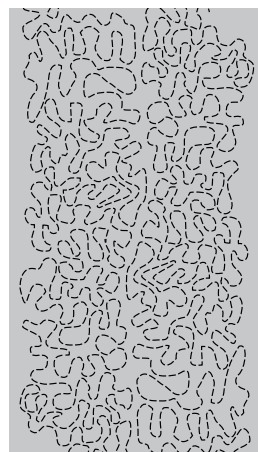

Frihendis deplasaumur

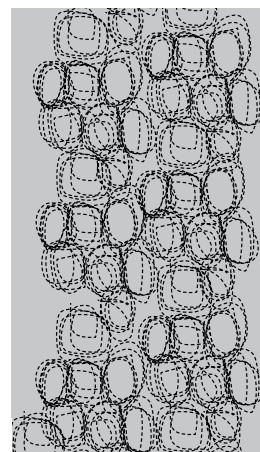















Frihendis með hringlaga hreyfingum

*Ráð. Æfið ykkur á frihendis sauðum á efnisbútum og bútum af vatti. Það er nauðsynlegt að færa efnið í réttu hlutfalli við hraða nálarinnar svo sporið verði ekki of stutt eða of löng. Jafn hraði verður til þess að sporið verði svipuð á lengd.*

## SÉRSTAKIR SAUMAR

Sérstakir saumar eru saumar sem eru saumaðir með sérstökum saumfötum (fást aukalega). Þessir saumar eru 4:37-4:40 (650) / 4:42-4:50 (670) / 4:42-4:53 (690Q). Þegar þessir saumar eru valdir þá er það gefið til kynna með táknuinu fyrir sérstaka saumfætur á skjánum (A). Saumarnir fyrir sérstaka saumatækni eru sýndir og þeim lýst hér að neðan.

Spur	Saumur númer			Saumfótur	Tækni	
	690Q	670	650			
①		4:42	4:42	4:37	Sérstakur fótur fyrir kertakveiks sauma. (nr. 413-1523-45)	Byr til saum sem heitir "franskur hnútur". Þessi fótur er með djúpa rauf að neðan til að fara auðveldlega yfir þessa þykku sauma.
		4:43	4:43	(A) -		
		4:44	4:44	-		
②		4:45	4:45	4:38	Vinstri jaðars stungusaumsfótur (nr. 412-7842-45).	Notið þennan fót til að skreyta flíkur með fallegum stungusaumum. Þessi fótur er hannaður til að renna meðfram jaðri efnisins.
		4:46	4:46	(A) -		
③		4:47	4:47	4:39	Þriggja gata snúrufótur (nr. 413-1870-45).	Til að skreyta með flíkur og annað með mismunandi lituðum snúrum eða garni. Þessi fótur stýrir snúrunum í gegn um göt framan á saumfætinum. Vélin saumar svo yfir snúrurnar eða garnið.
		4:48	4:48	(A) -		
④		4:49	4:49	-	Sauma saman og brjóta jaðarinn (nr. 413-2488-45)	Notið þennan fót ásamt fjölda af efnum til að sauma við jaðar t.d. blúndur. útsaumaðar skreytingar og efni. Sameinað með þessum saumum gefur þetta skemmtilegt útlit.
		4:50	4:50	(A) 4:40		
		4:51	-	-	Tvöfaldur bandfótur með stýringu (nr. 920-302-096)	Notið þennan tvöfalda fót og eina nál til að búa til þrívíddar flatsauma.
		4:52	-	-	Tvöfaldur bandfótur með stýringu (nr. 920-302-096)	Notið þennan tvöfalda bandfót og 1,6mm tvíburanál til að hanna þrívíddar flatsauma. Tveimur þráðum er stýrt af fætinum um leið og saumurinn er saumaður.

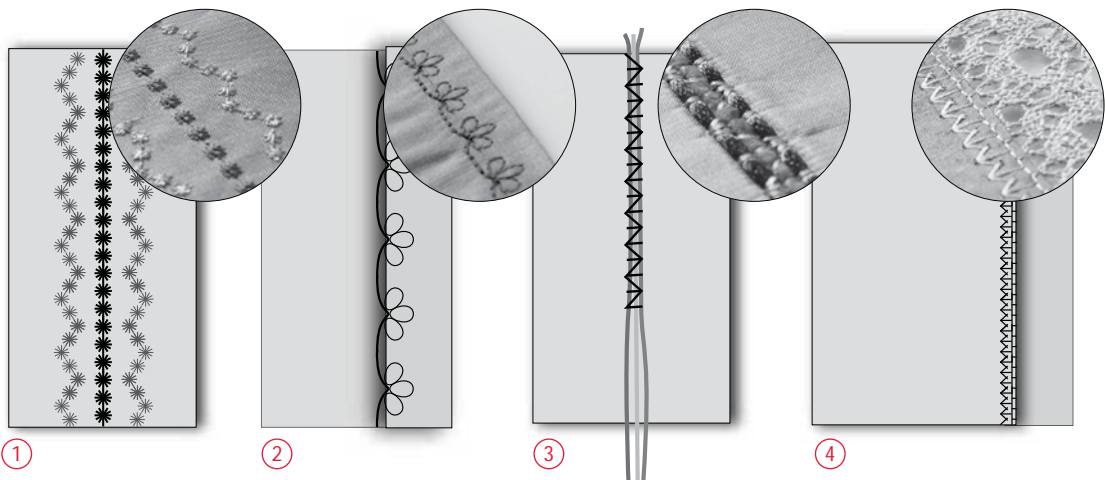



# SPRETTIGLUGGAR



  
Bobbin winding on

W/A

PROG



 EXCLUSIVE SEWING ADVISOR

## SPRETTIGLUGGAR

### Spólun í gangi

Þessi sprettigluggi kemur fram þegar spólaranum hefur verið ýtt til hægri og spólun er í gangi.

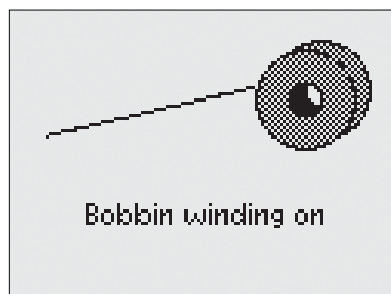

### Saumfótur of hátt uppi (690Q).

Vélin mun ekki sauma ef efnið undir fætinum er of þykkt. Ýtið á OK hnappinn eða snertið fótmótstöðuna til að loka sprettigluggum.

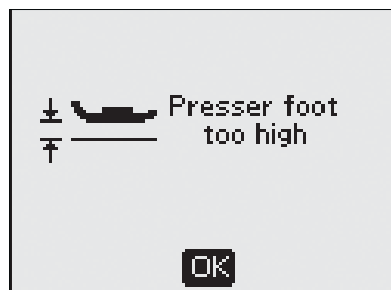

### Vélin stillt fyrir tvíburanál.

Þegar þið hafið stillt nálar milliþilið á tvíburanál í SET valmyndinni og síðan slökkt á vélinni þá kemur sprettigluggi upp til að minna ykkur á þessa stillingu þegar þið kveikið á vélinni á ný. Lokið sprettiglugganum með því að ýta á OK.

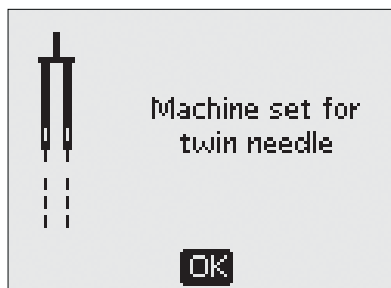

### Sporbreidd er takmörkuð þegar tvíburanál er notuð.

Þessi skilaboð koma upp þegar vélin er stillt fyrir tvíburanál og þið reynið að stilla á meiri sporbreidd en viðkomandi tvíburanál þolir. Lokið sprettiglugganum með því að ýta á OK.

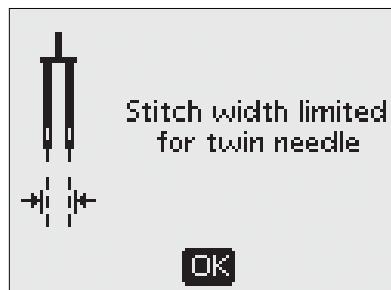

### Ekki er hægt að sauma þennan saum með tvíburanál.

Þessi sprettigluggi kemur fram þegar vélin er stillt á tvíburanál og þið reynið að velja saum sem ekki er hægt að sauma með tvíburanál. Lokið sprettiglugganum með því að ýta á OK.

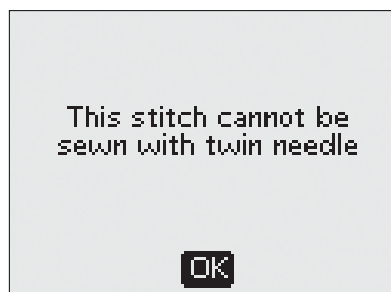

### Vélin er stillt á beint spor

Þessi skilaboð koma fram þegar sporbreiddaröryggið er virkt þegar þið kveikið á vélinni. Lokið sprettiglugganum með því að ýta á OK.

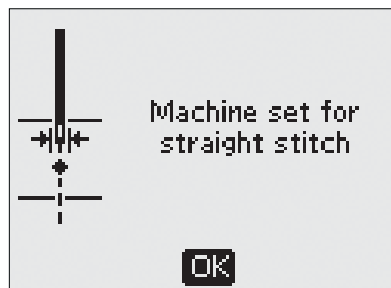

## Yfirlag á mótur vélarinnar.

Ef þið eruð að sauma mjög þykkt efni eða ef loftrásar vélarinnar eru stíflaðar þá getur aðalmóturinn ofhitnað. Sprettiglugginn lokast þegar vélin hefur kólnað aftur

Stilling á "sensor" hnappagatafætinum - stillið hvíta svæðið á hjólinu á móts við hvíta svæðið á fætinum.

Þegar þið setjið efnið undir hnappagatafótinn getur hjólið færst til. Sprettiglugginn minnir ykkur á að láta hvíta merkið á hjólinu vera á móts við hvíta merkið á fætinum. Látið hvítu merkin standast á og lokið sprettiglugganum með OK.

## "Sensor" hnappagatafóturinn tengdur

"Sensor" hnappagatafótinn með nemanum er eingöngu hægt að nota fyrir þau hnappagöt sem hann er ráðlagður fyrir. Ef "sensor" hnappagatafóturinn er tengdur við vélinu og þið veljið hnappagat sem hentar ekki fyrir fótinn þá munu þessi skilaboð koma upp. Fjarlægjið fótinn eða veljið hnappagat sem hægt er að sauma með honum. Lokið sprettiglugganum með því að ýta á OK.

## Vélin stillt fyrir frihendis sauma (690Q).

Þessi skilaboð koma fram þegar vélin er stillt fyrir frihendis sauma þegar kveikt er á henni. Lokið sprettiglugganum með því að ýta á OK hnappinn.

## Byrjið hnappagatið á ný.

Ef þið eruð að sauma hnappagat og stöðvið til að stilla lengdina þá kemur þessi spurning upp á skjáinn þegar þið byrjið að sauma á ný. Ef þið völduð "✓" mun vélin byrja upp á nýtt og sauma hnappagatið frá byrjun með breyttum stillingum. Ef þið völduð "✗" verður breytingin afturkölluð og vélin heldur áfram að sauma hnappagatið með fyrri stillingum. Á vél 650 notið þið örvarnar til að velja "✓" eða "✗" og staðfestið með OK. Á vélum 670 og 690Q snertið þið "✓" eða "✗" til að framkvæma valið.

## Ekki er hægt að forrita þennan saum.

Skilaboðin eru sýnd ef þið reynið að forrita eða bæta hnappagati, heftingu eða mjókkandi/breikkandi sporum (670/690Q) eða töluáfestingu inn í forritið. Það er hægt að forrita alla aðra sauma í vélinni nema bara þessa. Lokið sprettiglugganum með því að ýta á OK.

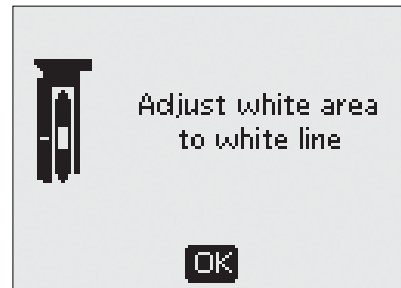
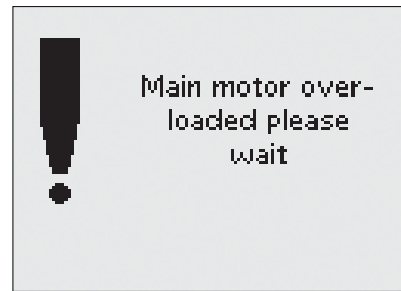

**Ekki hægt að vista þennan saum.**

Skilaboðin koma fram þegar þið reynið að vista hnappagat, heftingu, ístoppsspori eða sjálfvirkum mjókkandi/breikkandi sporum, svo og töluáfestingu í "mína sauma". Hægt er að vista alla sauma í vélinni nema þessa fyrrgreindu. Lokið sprettiglugganum með því að ýta á OK.

The stitch cannot  
be saved

OK

**Forritið er of langt til að hægt sé að bæta saumi við.**

Ef þið reynið að setja fleiri en 20 sauma eða stafi í sama forritið þá koma þessi skilaboð á skjáinn. Lokið sprettiglugganum með því að ýta á OK.

*Ath: Ef þið viljið bæta FIX, STOP eða tvinnaklippingu (670/690Q) inn í forritið þá taka þau hvert um sig eitt pláss í minninu.*

Program too long to  
add more stitches

OK

**Sambland skipananna er röng.**

Ef þið eruð að forrita sauma eða stafi og reynið að bæta einhverri af STOP, FIX, eða tvinnaklippingu inn í forritið á þann hátt sem það er ekki leyfilegt þá kemur þessi gluggi á skjáinn. Lokið sprettiglugganum með því að ýta á OK.

The combination of  
commands is incorrect

OK

**Skipanir fjarlægðar úr forritinu (670/690Q)**

Ef þið reynið að setja inn áður vistuðu forriti inn í nýtt forrit eða ef þið eruð að nota endaspeglunar aðgerðina (670/690Q) á allt forritið, þá getur það orðið til þess að skipanirnar verði setar inn á þann hátt sem ekki er leyfilegt. Til að koma í veg fyrir þetta, verða skipanirnar fjarlægðar úr forritinu. Lokið sprettiglugganum með því að ýta á OK.

Commands removed  
from program

OK

**Spólutvinninn er að klárast (670/690Q)**

Vélin stöðvast þegar spólan er að tæmast. Setjið nýja spólu í spóluhúsið og lokið sprettiglugganum með OK.

*Ath: Haldið áfram að sauma án þess að loka sprettiglugganum ef þið viljið klára tvinnann sem eftir er á spóluinni.*



OK

**Fjarlægjið tvinnaafganga og ló sem safnast hafa undir stingplötuna og í gríparasvæðið (670/690Q).**

Þegar þessi sprettigluggi kemur upp, hreinsið þið tvinnaafganga og ló frá svæðinu undir stingplötunni til að gera tvinnahnífnum kleift að hreyfast og klippa. Lokið sprettiglugganum með því að ýta á OK.

Remove any thread  
from under stitch  
plate and in bobbin  
area and press ok

OK

# UMHIRDA UMVELINA



## VÉLIN HREINSUÐ

Til að halda vélinni í góðu lagi þurfið þið að hreinsa hana oft. Ekki þarf að smyrja þessa vél.

Hreinsið vélina að utanverðu með hreinum og mjúkum klút.

 Setjið aðalrofann ON/OFF á OFF til að slökkva á vélinni.

### Gríparasvæðið hreinsað

Fjarlægjið saumfótinn og rennið lokinu yfir gríparanum af vélinni. Takið fletjarann úr sambandi. Setjið skrúfjárnid undir stingplötuna eins og sýnt er á myndinni, snúið aðeins upp á það og þá smellur stingplatan af vélinni. Hreinsið fletjaratennurnar með burstanum.

### Gríparasvæðið hreinsað

Eftir að þið hafið saumað nokkur verkefni og ávallt þegar þið sjáið að mikil ló og óhreinindi hafa safnast fyrir í gríparasvæðinu, verðið að hreinsa svæðið.

Fjarlægjið hölduna fyrir spóluhúsið (1) sem hylur fremri hlutann á spóluhúsinu. Fjarlægjið spóluhúsið (2) með því að lyfta því upp. Hreinsið svæðið með burstanum. Lítil ryksuga kemur sér vel við þetta verk.

 Á vélum 670 og 690Q Gætið ykkar þegar þið hreinsið í kring um hnúfunn í tvinnaklippunum (A).

Setjið spóluhúsið og hölduna fyrir það aftur á sína staði.

Ath: Notið aldrei loft til að blása inn í þetta svæði. Þá getur lóin og óhreinindin bara farið lengra inn í vélina.

### Stingplatan sett á aftur

Með fletjarann úr sambandi setji þið stingplötuna aftur á vélina og gætið að því að hún falli í raufina að aftan. Þrýstið á stingplötuna þar til hún "smellur" á sinn stað. Setjið lokið aftur yfir gríparann.

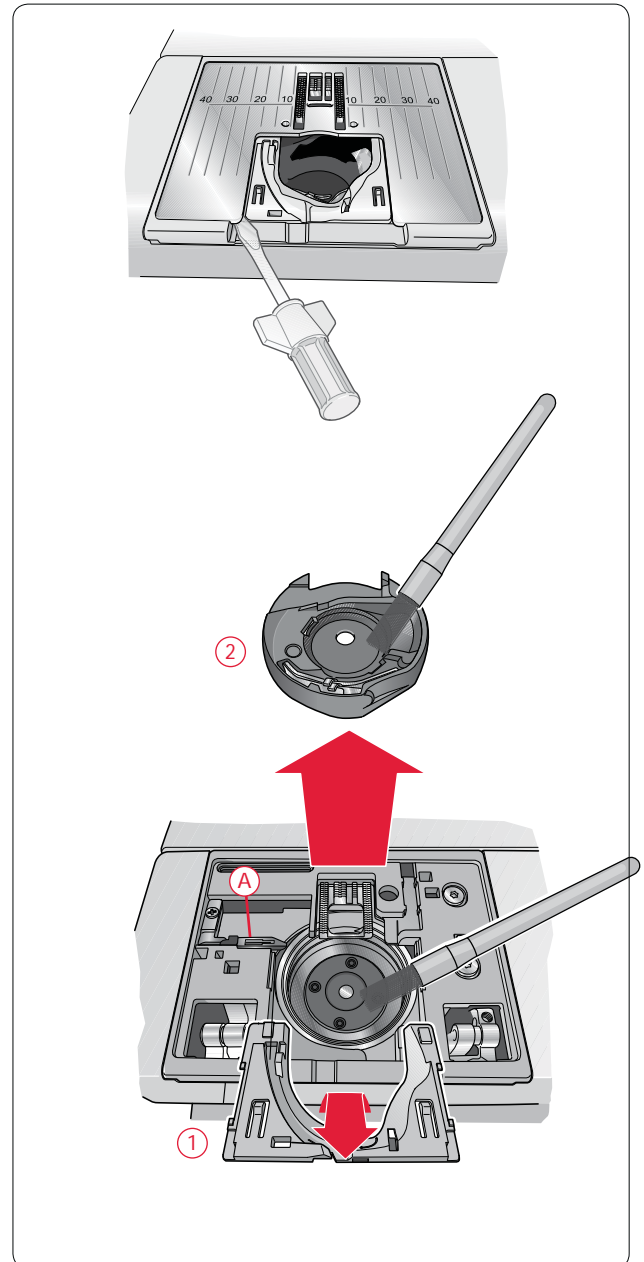



## GANGTRUFLANAIR OG RÁÐ VIÐ ÞERIM.

Í hvert sinn sem vandamál koma upp þegar þið eruð að sauma

- Veljið rétta tegund og þykkt af efni í SAUMA RÁÐGJAFANUM™.
- Notið nál af réttri tegund og grófleika eins og ráðlagt er á skjánum.
- Þræðið bæði yfir og undirtvinnana á ný.
- Breytið um stöðuna á keflispinnanum (lóðréttá eða láréttá).
- Notið tvinnanet (fást aukalega) (nr. 412-3977-01) og munið - eingöngu gæðatvinna. Fyrir alla venjulega sauma ráðleggjum við að nota sömu gerð af tvinna sem yfir og undirtvinna. Fyrir skrautsauma ráðleggjum við rayon útsaumstvinna sem yfirtvinna og finan sérstakan undirtvinna á spóluna.

Ef þið lendið í vandræðum þegar þið notið "sensor" hnappagatafótinn.

- Fullvissið ykkur um að hvíta svæðið á hjólinu standist á móts við hvíta svæðið á hnappagatafætinum.
- Aðgætið að leiðslan frá hnappagatafætinum sé vel og rétt tengd við tengilinn á vélinni sem er rétt hjá nálarsvæðinu.

Efnið rykkist.

- Veljið rétta tegund og þykkt af efni í SAUMA RÁÐGJAFANUM™.
- Notið styrkingar eða stöðugleikaefni.
- Athugið nálina - hún gæti verið skemmd.
- Notið nál af réttri tegund og grófleika eins og ráðlagt er á skjánum.
- Þræðið bæði yfir og undirtvinnana á ný.
- Skiptið um tvinna og notið tvinna sem hæfir bæði efninu og saumatækninni.
- Notið ávallt gæðatvinna.
- Styttið sporlengdina
- Yfirfarið tvinnaspennuna

Hleypur vélin yfir?

- Athugið nálina - hún gæti verið skemmd.
- Skiptið um nál, yfir í þá nál sem mælt er með á skjánum.
- Gætið þess að nálin sé rétt sett í vélina.
- Þræðið bæði yfir og undirtvinnana á ný.
- Notið eingöngu ráðlagðan saumfót.
- Slökkvið á vélinni og kveikið á henni aftur.
- Hafið samband við HUSQVARNA™ umboðið.

Nálin brotnar?

- Gætið þess að toga ekki í efnið.
- Notið nál af réttri tegund og grófleika eins og ráðlagt er á skjánum.
- Setjið nálina rétt í vélina eins og lýst er á bls. 15.

Léleg tvinnspenna?

- Veljið rétta tegund og þykkt af efni í SAUMA RÁÐGJAFANUM™.
  - Endurþræðið bæði yfir og undirtvinnann - notið aðeins gæðatvinna.
  - Notið nál af réttri tegund og grófleika eins og ráðlagt er á skjánum.
- Farið eftir ráðleggingum um tvinnaspennuna (650).
- Farið eftir ráðleggingum um stöðugleikaefni.

Yfirtvinninn slitnar?

- Rennur tvinninn vel í gegn um þræðiraufarnar?
- Notið tvinnanet (fást aukalega) (nr. 412-3977-01) og munið - eingöngu gæðatvinna. Fyrir sérstaka þræði eins og t.d. málmþráð ætti að nota sérstakar útsaumsnálar. Hafið samband við umboðsaðilann.
- Endurþræðið bæði yfir og undirtvinnana - gætið að réttri þræðingu. Þegar þið notið rayon útsaumstvinna þá ættuð þið að nota sértakan finan undirtvinna fyrir útsauma - alls ekki venjulega baðmullartvinna fyrir venjulega sauma.
- Breytið um stöðu keflispinnans (láréttur / lóðréttur).
- Ef gatið á stingplötunni er skemmt verður að skipta um stingplötu.
- Er rétt skífa notuð fyrir framan tvinnakeflið á keflispinnanum.

Efnið færast ekki?

- Gætið að því hvort flytjarinn sé í sambandi.
- Lengið sporlengdina.

Undirtvinninn slitnar?

- Skiptið um spólu í vélinni - gætið að réttri þræðingu.
- Spólið á nýja spólu.
- Ef gatið á stingplötunni er skemmt verður að skipta um stingplötuna.
- Hreinsið gríparasvæðið

Það spólast óreglulega á spóluna?

- Yfirfarið þræðinguna fyrir spólun.

Rangur saumur, óregluleg eða mjó spor.

- Slökkvið á vélinni og kveikið á henni aftur.

- Skiptið um nál - þræðið bæði yfir og undirtvinnana á ný.
- Notið styrkingar eða stöðugleikaefni.

#### Vélin saumar hægt?

- Athugið hraðastillinguna.
- Fjarlægið stingplötuna og hreinsið flytjarann og gríparasvæðið.
- Athugið fótmoststöðuna.
- Látið yfirfara vélina hjá HUSQVARNA™ umboðinu.

#### Vélin saumar ekki ?

- Ýtið spólaranum til vinstri í saumastöðu.
- Gætið að því hvort allir tenglar séu réttir í sínum tengidósum.
- Athugið vegg tengilinn og rafléiðsluna.
- Athugið tenginguna á fótmoststöðunni.

#### Aðgerðarhnappar bregðast ekki við snertingum?

- Tenglar og hnappar vélarinnar geta verið viðkvæmir fyrir stöðurafragni. Ef aðgerðirnar bregðast ekki við snertingu,

slökkvið á vélinni og kveikið á henni aftur. Ef vandamálið leysist ekki, hafið þá samband við HUSQVARNA™ umboðið.

#### Tákn á skjánum bregðast ekki við snertingu? (670/690Q)

- Kvörðun á skjánum Leiðbeiningar um kvörðun finnið þið í SET valmyndinni.

#### Látið fara reglulega yfir saumavélina hjá HUSQVARNA™ umboðinu.

Ef þið hafið farið eftir þessum leiðbeiningum og eigið enn við vandamál að stríða farið þá með vélina til HUSQVARNA™ umboðsins. Ef þið hafið eitthvað eitt sérstakt atriði að kljást við saumið þá prufu á afgangsefni og látið það fylgja með vélinni þegar þið farið með hana til HUSQVARNA™ umboðsins. Slík prufa segir oft meira en þúsund orð.

#### Ekki upprunalegir varahlutir og fylgihlutir

Ábygd vélarinnar getur fallið niður ef þið notið hluti frá öðrum framleiðendum.







Hugbúnaðurinn virkar - þökk sé opna hugbúnaðinum FreeRTOS (Afritunarréttur (C) 2011 frá Read Time Engineers LTFD.). Þið getið fengið rafrænt afrit af frumkóða hugbúnaðarins með því að senda skriflega beiðni til:

VSM Group AB  
SE 561 84 Husqvarna  
Sweden

Þetta tilboð gildir í þrjú ár frá því að þessi hlutur var fyrst keyptur.

## Hugverk

Einkaleyfi sem verja þessa vél eru á lista undir vélinni.

VIKING, KEEPING THE WORLD SEWING & Design, OPAL, EXCLUSIVE SENSOR SYSTEM og SEWING ADVISOR eru vörumerki í eigu Singer Sourcing Limited LLC.

HUSQVARNA og kórónumerkið H eru vörumerki í eigu Husqvarna AB. Öll vörumerkin eru notuð með leyfi frá VSM Group AB.

Við áskiljum okkur rétt til að breyta fylgihlutum og fjölda þeirra án fyrirvara eða gera smávægilegar breytingar á vélbúnaði og útliti vélarinnar.

Slíkar breytingar munu hinsvegar ávallt koma eigendum og notendum vélanna til góða.



Vinsamlegast athugið að þegar þessu tæki verður fargað að það verð þá gert í samræmi við viðeigandi reglugerðir í því landi sem það á sér stað. Fargið ekki rafmagnstækjum með venjulegu heimilissorpi, notið endurvinnslustöðvar. Hafið samband við opinbera aðila til að afla upplýsinga um endurvinnslustöðvar. Þegar þið kaupið nýja vél þá gæti vel verið að seljandi vélarinnar sé skyldugur að losa ykkur við gamla tækið án kostnaðar.

Ef rafmagnstæki eru urðuð með venjulegu heimilissorpi er hættu á því að hættuleg spilliefni komist út í fæðukeðjuna sem getur orðið hættulegt heilsu manna.

CE - löggildur aðili.

VSM Group AB **SVP Worldwide**  
Drottningatan 2, SE-56184, Husqvarna, SWEDEN



